

AD000014

Příslušenství • Montáž - rychloupínáky

Příslušenství Tlak, Rychlá sponka, 30x22x16mm, Držák, Plast, 90°



Mechanické vlastnosti

Šířka	16 mm
Průměr šroubového upevnění	6
Výška	30 mm
Délka	22,5 mm
Druh montáže	Šroubové upevnění
Materiál	Plast
Úhel	90 °
Příslušenství pro	DW16

Klasifikace

ETIM 8	EC002625 Montážní příslušenství (rozdávěč)
--------	--

Další

Skupina produktů IPF	900 Příslušenství
Rozměry balení	130 x 100 x 16 mm
Hrubá váha	10 g
Číslo zboží	39269097
WEEE číslo	40951076
V souladu s REACH	Ano
V souladu s RoHS	Ano

Rozměrový výkres

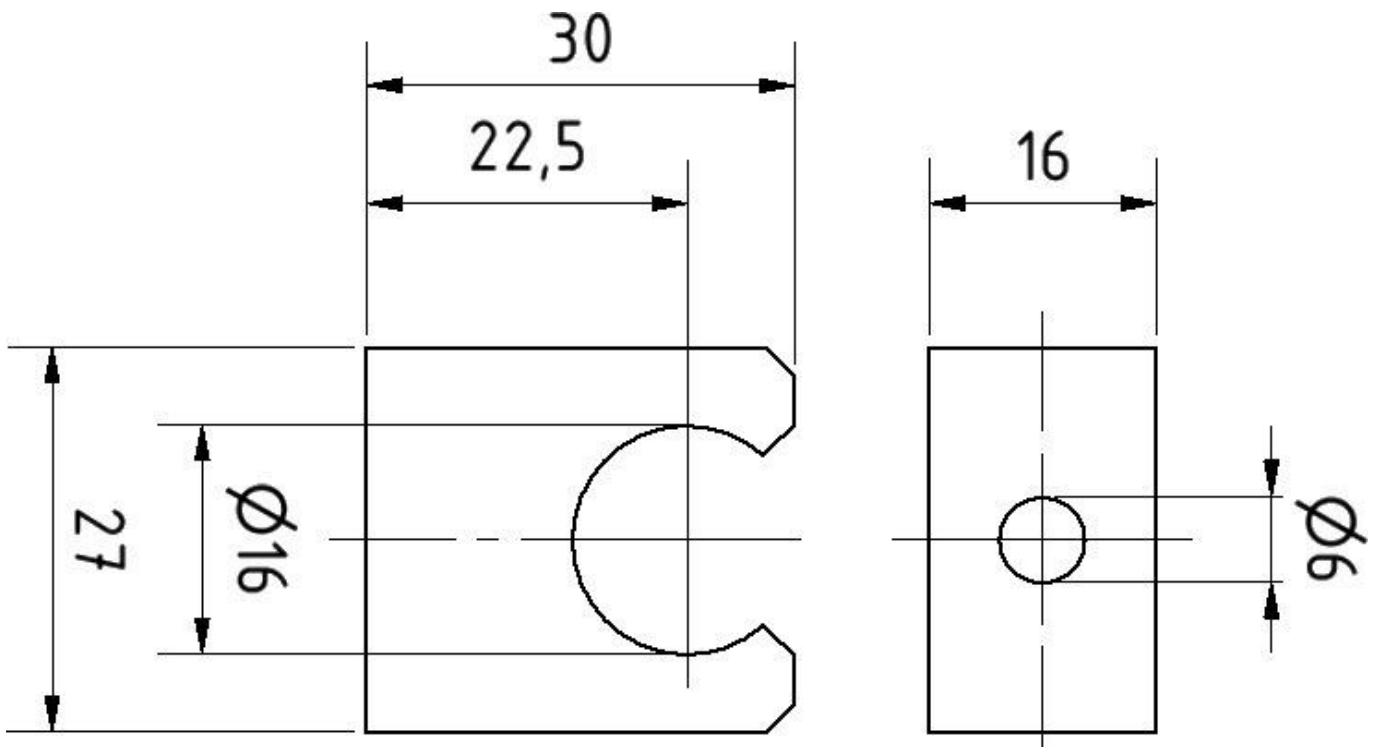

Montáž

Montáž / instalaci smí provádět pouze kvalifikovaný elektrikář!



Likvidace

Číslo WEEE podle § 6 odst. 3 ElektroG: 40951076

Bezpečnostní pokyny

- / Před uvedením do provozu prosím zkontrolujte, zda byly dodrženy veškeré bezpečnostní pokyny, které jsou případně uvedené v dokumentaci výrobku.
- / Nikdy nepoužívejte tato zařízení v aplikacích, kde bezpečnost osob závisí na jejich funkčnosti.