

AD000016

Accessori • Tecnologia dei fluidi - Piastre di montaggio

Accessori per la pressione, staffa di montaggio con flangia di adattamento, 44x16x31mm, adattamento, materiale di fissaggio e staffa, AG1/8" - 6mm, acciaio, 90°

Incluso Staffa di montaggio, Rondella elastica, Flansch, Vite, Lavatrice



Proprietà meccaniche

Adattamento	AG1/8" - 6 mm
Larghezza	31,3 mm
Diametro della vite di fissaggio	3,2
Altezza	44 mm
Lunghezza	16,2 mm
Tipo di montaggio	Fissaggio a vite
Superficie	zincato
Materiale	Acciaio
Angolo	90 °

Classificazione

ETIM 8	EC002625 Accessori di montaggio (quadro elettrico)
--------	----------------------------------------------------

Ulteriori informazioni

Gruppo di prodotti IPF	900 Accessori
Dimensioni dell'imballaggio	140 x 80 x 25 mm
Peso lordo	41 g
Numero di tariffa doganale	73269098
Numero WEEE	40951076
Conforme a REACH	Sì
Conforme alla direttiva RoHS	Sì

Disegno quotato

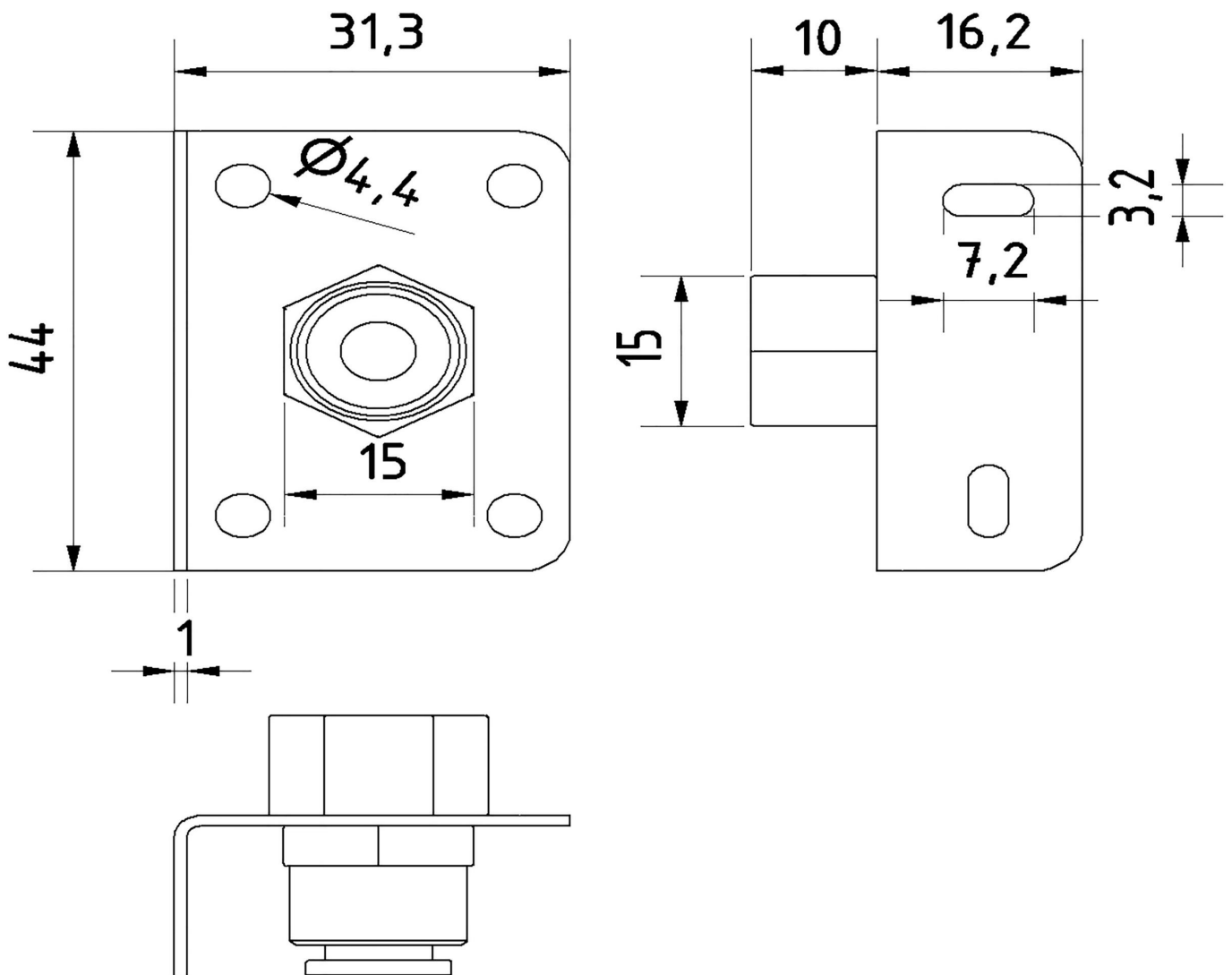

Installazione

L'installazione deve essere eseguita esclusivamente da un elettricista qualificato!



Smaltimento dei rifiuti

Numero RAEE secondo § 6 par. 3 ElektroG: 40951076

Istruzioni di sicurezza

/ Prima della messa in funzione, accertarsi che siano state rispettate tutte le indicazioni di sicurezza contenute nella documentazione del prodotto.

/ L'uso di questi prodotti è vietato se ha un impatto diretto sulla sicurezza personale.