

AD000016

辅料 • 流体技术 - 安装板

配件压力, 带适配器法兰的安装支架, 44x16x31mm, 适应性, 安装材料和支架, 外螺纹1/8" - 6mm, 钢, 90°。

包括 安装托架, 弹簧垫圈, 法兰, 螺钉, 垫圈



机械特征

适应性	外螺纹 1/8" - 6mm
宽度	31.3 mm
螺丝安装的直径	3.2
高度	44 mm
长度	16.2 mm
安装方法	螺钉安装
表面	镀锌
材料	钢制
角度	90°

种类

ETIM 8	EC002625 安装附件(控制柜)
--------	--------------------

更多

IPF产品组	900个配件
包装尺寸	140 x 80 x 25 mm
总重量	41 g
海关税号	73269098
WEEE编号	40951076
适应性强	是
符合RoHS标准	是

尺寸图

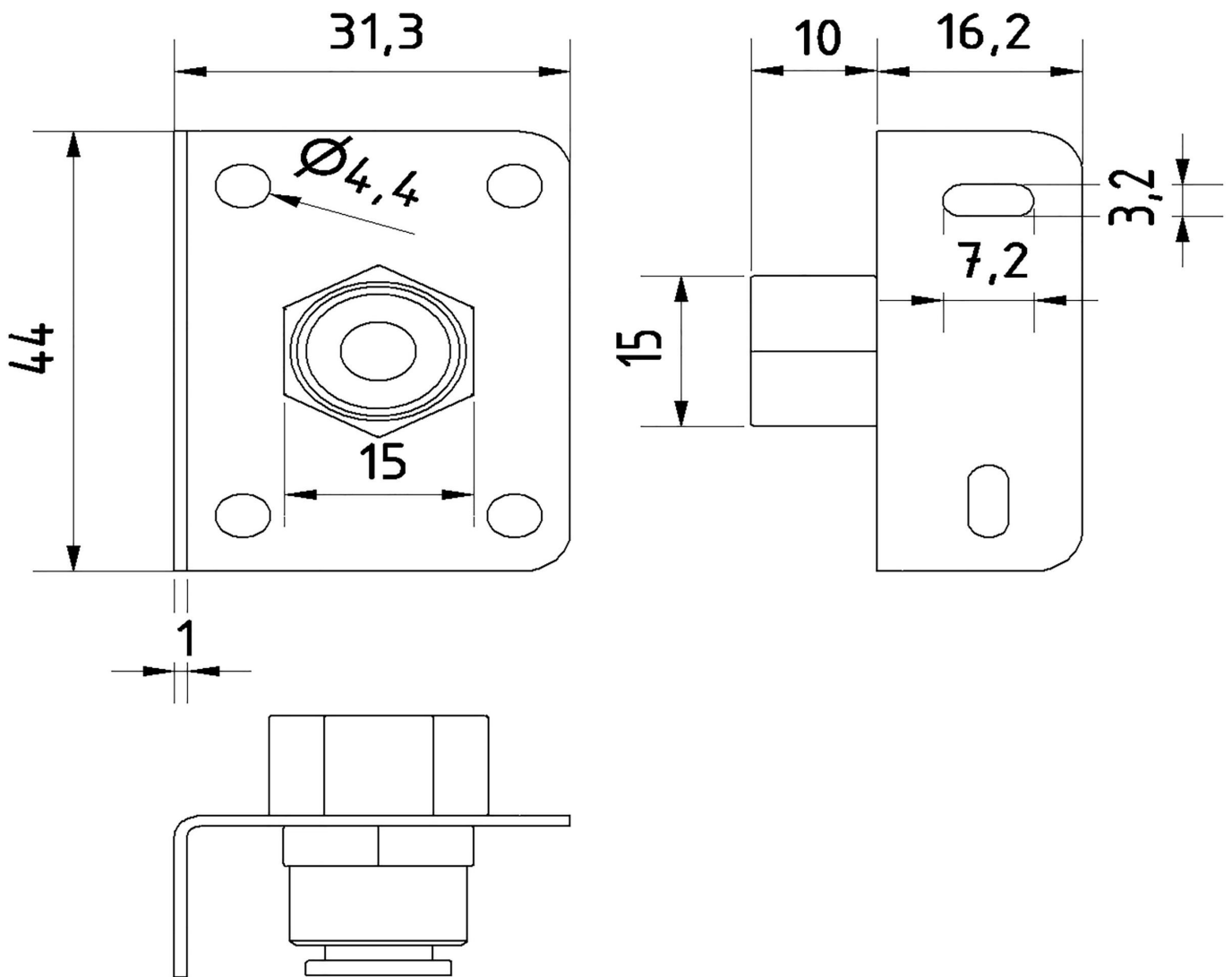

安装
安装工作只能由合格的电工来完成!



废弃处理
根据第 6 条第 3 款 ElektroG 规定的 WEEE
编号：40951076

安全警告

- / 在初始操作之前，请确保遵循产品信息中可能提供的所有安全说明。
- / 切勿在人的安全取决于其功能的应用中使用这些设备。