

AD000024

Příslušenství • Montáž - rychloupínáky

Příslušenství Tlak, držák pro Dx08, 23x40x40mm, plast, s možností doplnění



Držák pro DW08

Mechanické vlastnosti

Šířka	23 mm
Průměr šroubového upevnění	4,8
Výška	40,5 mm
Délka	40 mm
Druh montáže	Šroubové upevnění
Materiál	Plast
Příslušenství pro	Dx08

Klasifikace

ETIM 8

Další

Skupina produktů IPF	900 Příslušenství
Rozměry balení	120 x 100 x 25 mm
Hrubá váha	11 g
Číslo zboží	39269097
WEEE číslo	40951076
V souladu s REACH	Ano
V souladu s RoHS	Ano

Rozměrový výkres

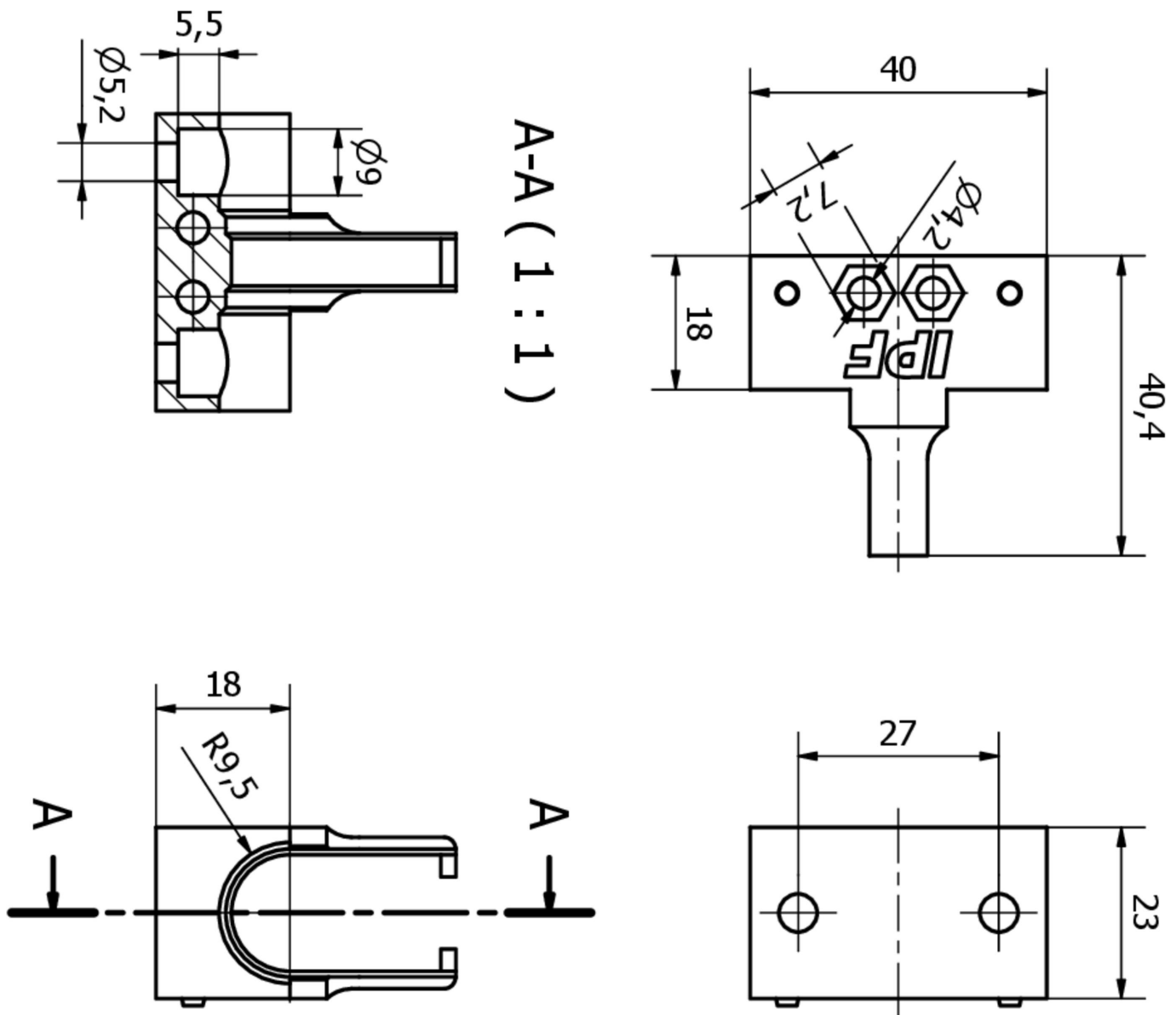

Montáž

Montáž / instalaci smí provádět pouze kvalifikovaný elektrikář!



Likvidace

Číslo WEEE podle § 6 odst. 3 ElektroG:
40951076

Bezpečnostní pokyny

/ Před uvedením do provozu prosím zkontrolujte, zda byly dodrženy veškeré bezpečnostní pokyny, které jsou případně uvedené v dokumentaci výrobku.

/ Nikdy nepoužívejte tato zařízení v aplikacích, kde bezpečnost osob závisí na jejich funkčnosti.