

## AE000025

### Accessori • Luce LED - Magneti di sostegno

Accessori per la luce, 2x morsetto magnetico, materiale di montaggio per la luce, acciaio



Accessori per la luce, 2x morsetto magnetico, materiale di montaggio per la luce, acciaio

#### Proprietà meccaniche

|           |         |
|-----------|---------|
| Materiale | Acciaio |
|-----------|---------|

#### Altre proprietà

|          |                         |
|----------|-------------------------|
| Versione | Magnete di mantenimento |
|----------|-------------------------|

#### Classificazione

|        |  |
|--------|--|
| ETIM 8 | EC002625 Accessori di montaggio (quadro elettrico) |
|--------|--|

#### Ulteriori informazioni

|                              |                  |
|------------------------------|------------------|
| Gruppo di prodotti IPF       | 900 Accessori    |
| Dimensioni dell'imballaggio  | 130 x 85 x 45 mm |
| Peso lordo                   | 62 g             |
| Numero di tariffa doganale   | 85051190         |
| Numero WEEE                  | 40951076         |
| Conforme a REACH             | Sì               |
| Conforme alla direttiva RoHS | Sì               |

Disegno quotato

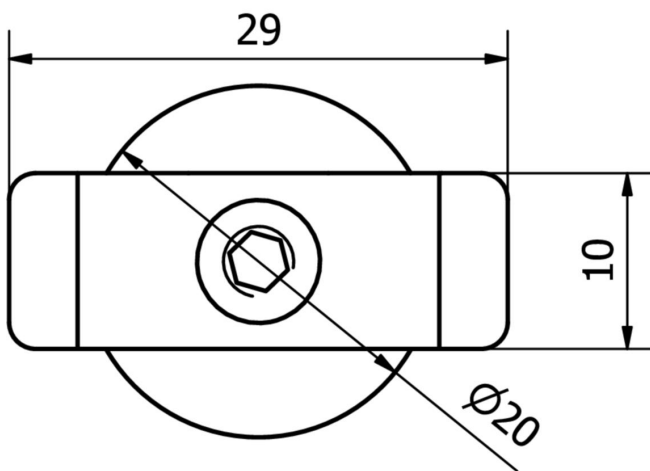
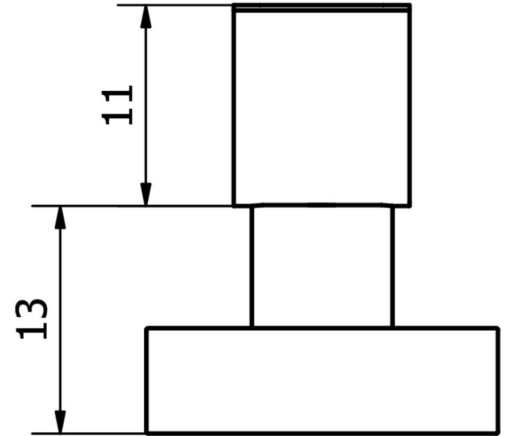
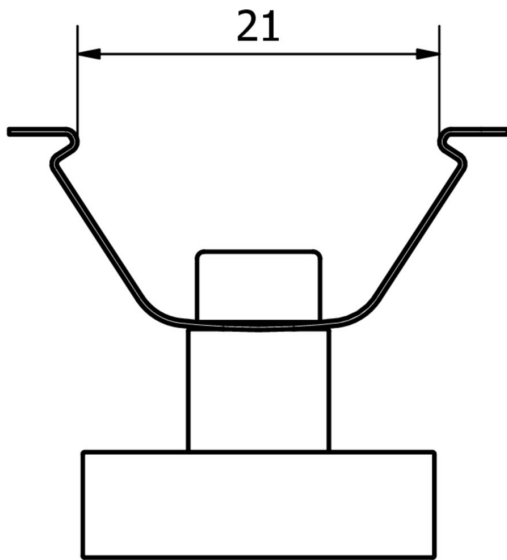

**Installazione**

L'installazione deve essere eseguita esclusivamente da un elettricista qualificato!



**Smaltimento dei rifiuti**

Numero RAEE secondo § 6 par. 3 ElektroG: 40951076

**Istruzioni di sicurezza**

/ Prima della messa in funzione, accertarsi che siano state rispettate tutte le indicazioni di sicurezza contenute nella documentazione del prodotto.

/ L'uso di questi prodotti è vietato se ha un impatto diretto sulla sicurezza personale.