

AE000040

Příslušenství • Popis

Příslušenství Montážní sada pro štítky pro signalizační věže s $\varnothing 50\text{mm}$, 167x25x16mm, plast PA12

Včetně Matice, Šroub



Snadná montáž desek pro textové značení

Tento držák se používá k upevnění štítků s označením na signální světla EZ500. Označovací štítek tak lze otáčením uvést do požadované polohy.

Mechanické vlastnosti

Šířka	167 mm
Výška	25 mm
Tloušťka materiálu	16 mm
Druh montáže	Přímá montáž
Materiál	Plast (PA, vyztužený skleněnými vlákny)

Klasifikace

ETIM 8

Další

Skupina produktů IPF	900 Příslušenství
Rozměry balení	270 x 160 x 25 mm
Hrubá váha	33 g
Číslo zboží	39269097
WEEE číslo	40951076
V souladu s REACH	Ano
V souladu s RoHS	Ano

Důležité poznámky

/ Držák lze namontovat pouze v jednom směru, věnujte pozornost zkosení na vnitřní straně. Ta se aplikuje na spodní konec pouzdra svítidla, aby se zabránilo vertikálnímu nastavení.

Rozměrový výkres

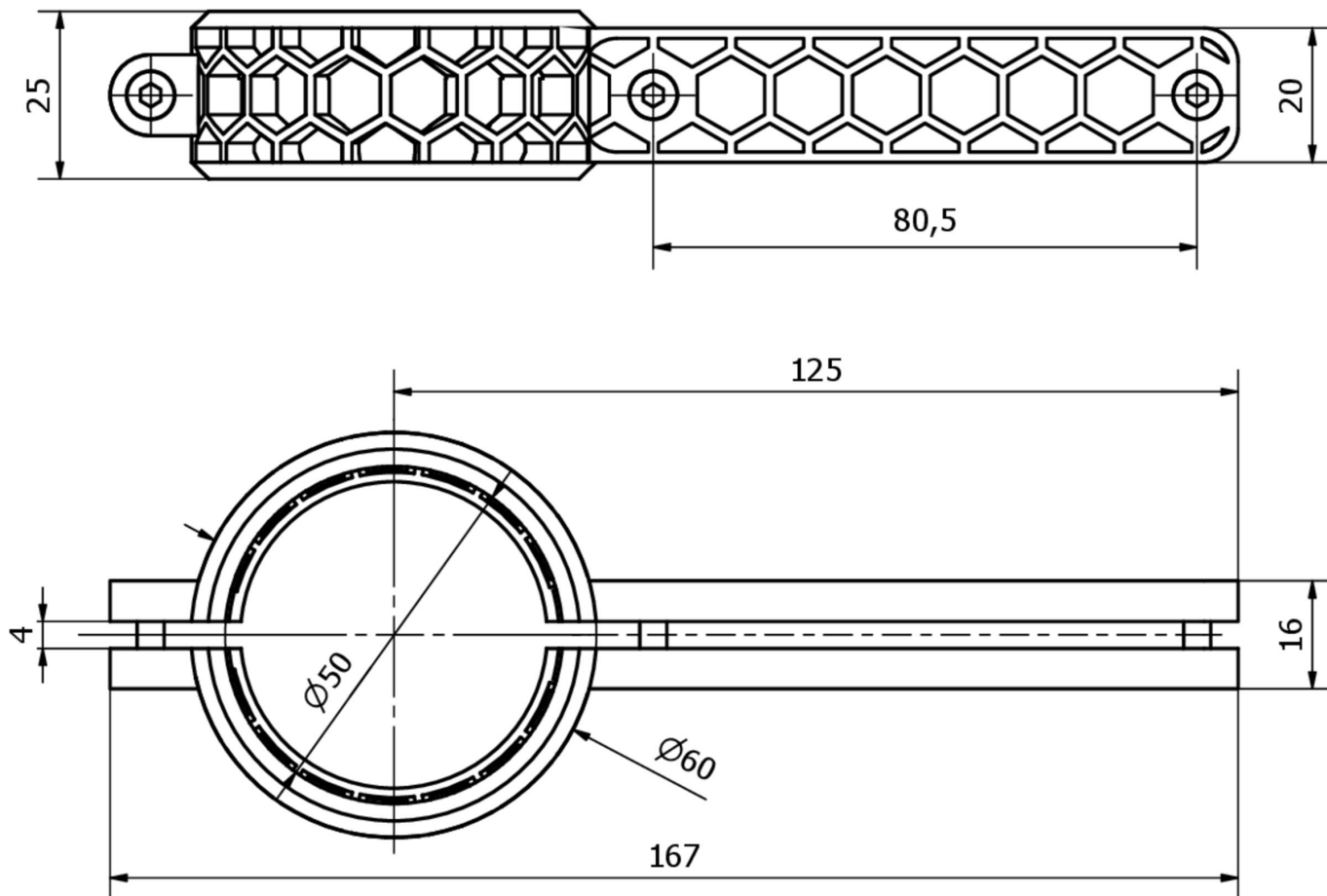

Výňatek z programu příslušenství

AE000043



Příslušenství pro signální světla,
nápisová deska, 164x150x4mm,
akrylové sklo

AE000044



Příslušenství pro signální světla,
nápisová deska, 211x150x4mm,
akrylové sklo

Další příslušenství najdete na našich domovských stránkách



Montáž

Montáž / instalaci smí provádět pouze
kvalifikovaný elektrikář!



Likvidace

Číslo WEEE podle § 6 odst. 3 ElektroG:
40951076

Bezpečnostní pokyny

/ Před uvedením do provozu prosím zkontrolujte, zda byly dodrženy veškeré bezpečnostní pokyny, které jsou případně uvedené v dokumentaci výrobku.

/ Nikdy nepoužívejte tato zařízení v aplikacích, kde bezpečnost osob závisí na jejich funkčnosti.