

AE000040

Akcesoria • Etykietowanie

Akcesoria Zestaw montażowy do tabliczek etykietujących do wież sygnalizacyjnych Ø50 mm, 167x25x16 mm, tworzywo PA12

W zestawie Matka, Śruba



Łatwy montaż płytek do etykietowania tekstowego

Ten uchwyt zaciskowy służy do mocowania tabliczek opisowych do lamp sygnalizacyjnych EZ500. Dzięki temu tabliczkę z etykietami można ustawić w żądanej pozycji, obracając ją.

Właściwości mechaniczne

Szerokość	167 mm
Wysokość	25 mm
Grubość materiału	16 mm
Typ montażu	Montaż bezpośredni
Materiał	PA-GF

Klasyfikacja

ETIM 8

Więcej informacji

Grupa produktów IPF	900 Akcesoria
Wymiary opakowania	270 x 160 x 25 mm
Masa brutto	33 g
Numer taryfy celnej	39269097
Numer WEEE	40951076
Zgodność z REACH	Tak
Zgodność z dyrektywą RoHS	Tak

Ważne uwagi

/ Oprawę można zamontować tylko w jednym kierunku, należy zwrócić uwagę na skos po wewnętrznej stronie. Jest on stosowany na dolnym końcu obudowy oprawy, aby zapobiec regulacji w pionie.

Rysunek wymiarowy

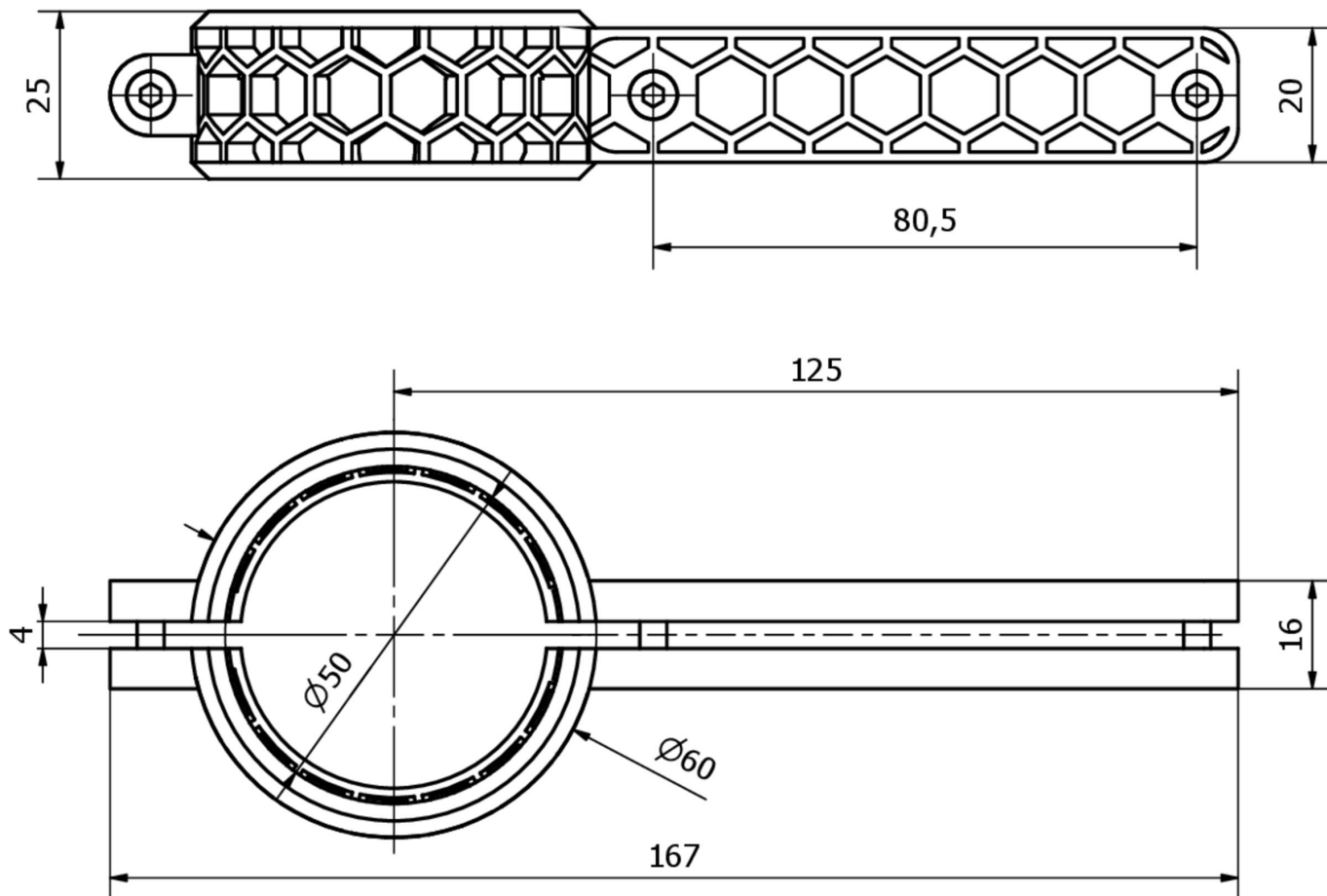

Fragment programu akcesoriów

AE000043



Akcesoria do lamp sygnalizacyjnych, tabliczka do etykietowania, 164x150x4 mm, szkło akrylowe

AE000044



Akcesoria do lamp sygnalizacyjnych, tabliczka z etykietą, 211x150x4mm, szkło akrylowe

Więcej akcesoriów można znaleźć na naszej stronie internetowej



Instalacja

Instalacja może być przeprowadzona wyłącznie przez wykwalifikowanego elektryka!



Usuwanie odpadów

Numer WEEE zgodnie z § 6 ust. 3 ElektroG: 40951076

Instrukcje bezpieczeństwa

/ Przed uruchomieniem należy upewnić się, że przestrzegane są wszystkie instrukcje bezpieczeństwa zawarte w dokumentacji produktu.

/ Korzystanie z tych produktów jest zabronione, jeśli mają one bezpośredni wpływ na bezpieczeństwo osobiste.