

## AL000015

### Příslušenství • Montáž

Nosná lišta DIN EN 60715, 7,5x10x35mm, Ocel chromovaný, Perforace



#### Mechanické vlastnosti

|              |                   |
|--------------|-------------------|
| Šířka        | 35 mm             |
| Výška        | 7,5 mm            |
| Délka        | 10 mm             |
| Druh montáže | Šroubové upevnění |
| Povrch       | chromovaný        |
| Materiál     | Ocel              |

#### Ostatní vlastnosti

|       |                             |
|-------|-----------------------------|
| Verze | Montážní lišta DIN EN 60715 |
|-------|-----------------------------|

#### Klasifikace

|        |                         |
|--------|-------------------------|
| ETIM 8 | EC001285 Montážní lišta |
|--------|-------------------------|

#### Další

|                      |                   |
|----------------------|-------------------|
| Skupina produktů IPF | 900 Příslušenství |
| Rozměry balení       | 120 x 100 x 10 mm |
| Hrubá váha           | 10 g              |
| Číslo zboží          | 73269098          |
| WEEE číslo           | 40951076          |
| V souladu s ODS      | Ano               |
| V souladu s POP      | Ano               |
| V souladu s REACH    | Ano               |
| V souladu s RoHS     | Ano               |

**Rozměrový výkres**

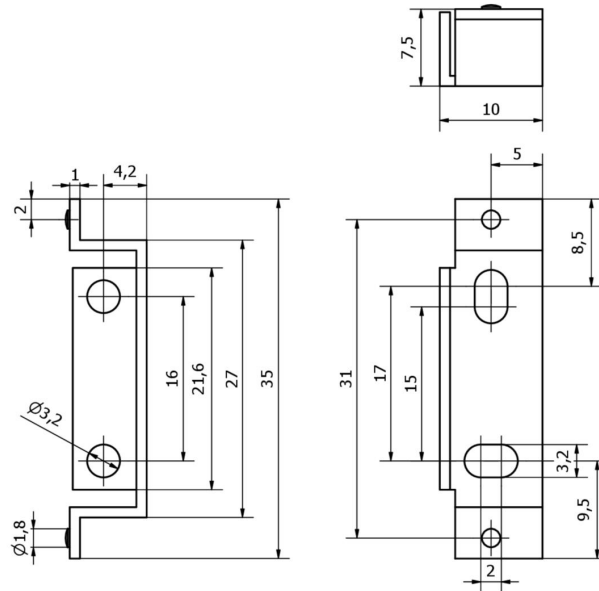

**Montáž**

Montáž / instalaci smí provádět pouze kvalifikovaný elektrikář!



**Likvidace**

Číslo WEEE podle § 6 odst. 3 ElektroG:  
40951076

**Bezpečnostní pokyny**

/ Před uvedením do provozu prosím zkontrolujte, zda byly dodrženy veškeré bezpečnostní pokyny, které jsou případně uvedené v dokumentaci výrobku.

/ Nikdy nepoužívejte tato zařízení v aplikacích, kde bezpečnost osob závisí na jejich funkčnosti.