

AL000015

Zubehör • Montage

Tragschiene DIN EN 60715, 7,5x10x35mm, Stahl verchromt, Lochung



Mechanische Eigenschaften

Breite	35 mm
Höhe	7,5 mm
Länge	10 mm
Montageart	Schraubbefestigung
Oberfläche	verchromt
Werkstoff	Stahl

Sonstige Eigenschaften

Ausführung	Tragschiene DIN EN 60715
------------	--------------------------

Klassifizierung

ETIM 8	EC001285 Tragschiene
--------	----------------------

Weiteres

IPF Produktgruppe	900 Zubehör
Verpackungsmaße	120 x 100 x 10 mm
Bruttogewicht	10 g
Zolltarifnummer	73269098
WEEE-Nummer	40951076
OzDS-konform	Ja
POP-konform	Ja
REACH-konform	Ja
RoHS konform	Ja

Massbild

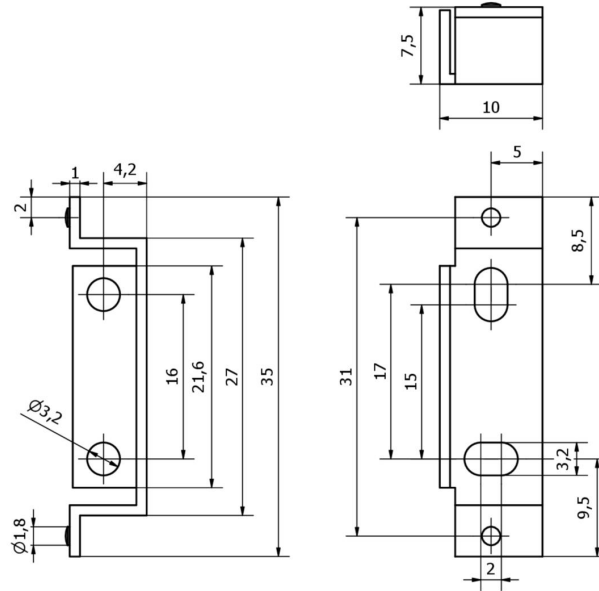

Einbau

Einbau / Installation darf nur durch eine Elektrofachkraft erfolgen!



Entsorgung

WEEE-Nummer gemäß § 6 Abs. 3 ElektroG:
40951076

Sicherheitshinweise

/ Bitte vergewissern Sie sich vor Inbetriebnahme, dass alle ggf. in der Produktdokumentation aufgeführten Sicherheitshinweise beachtet wurden.

/ Bei direkter Auswirkung auf die Personensicherheit ist die Anwendung dieser Produkte untersagt.