

AL000015

Accessoires • Montage

Rail DIN EN 60715, 7,5x10x35mm, acier chromé, perforation



Propriétés mécaniques

Largeur	35 mm
Hauteur	7,5 mm
Longueur	10 mm
Type de montage	Fixation par vis
Surface	chromé
Matériau	Acier

Autres caractéristiques

Version	Rail DIN EN 60715
---------	-------------------

Classification

ETIM 8	EC001285 Rail de support
--------	--------------------------

Autre

Groupe de produits IPF	900 Accessoires
Dimensions de l'emballage	120 x 100 x 10 mm
Poids brut	10 g
Numéro de tarif douanier	73269098
Numéro WEEE	40951076
Conforme à la norme OzDS	Oui
Conforme au POP	Oui
Conforme à REACH	Oui
Conforme à la directive RoHS	Oui

Schéma d'encombrement

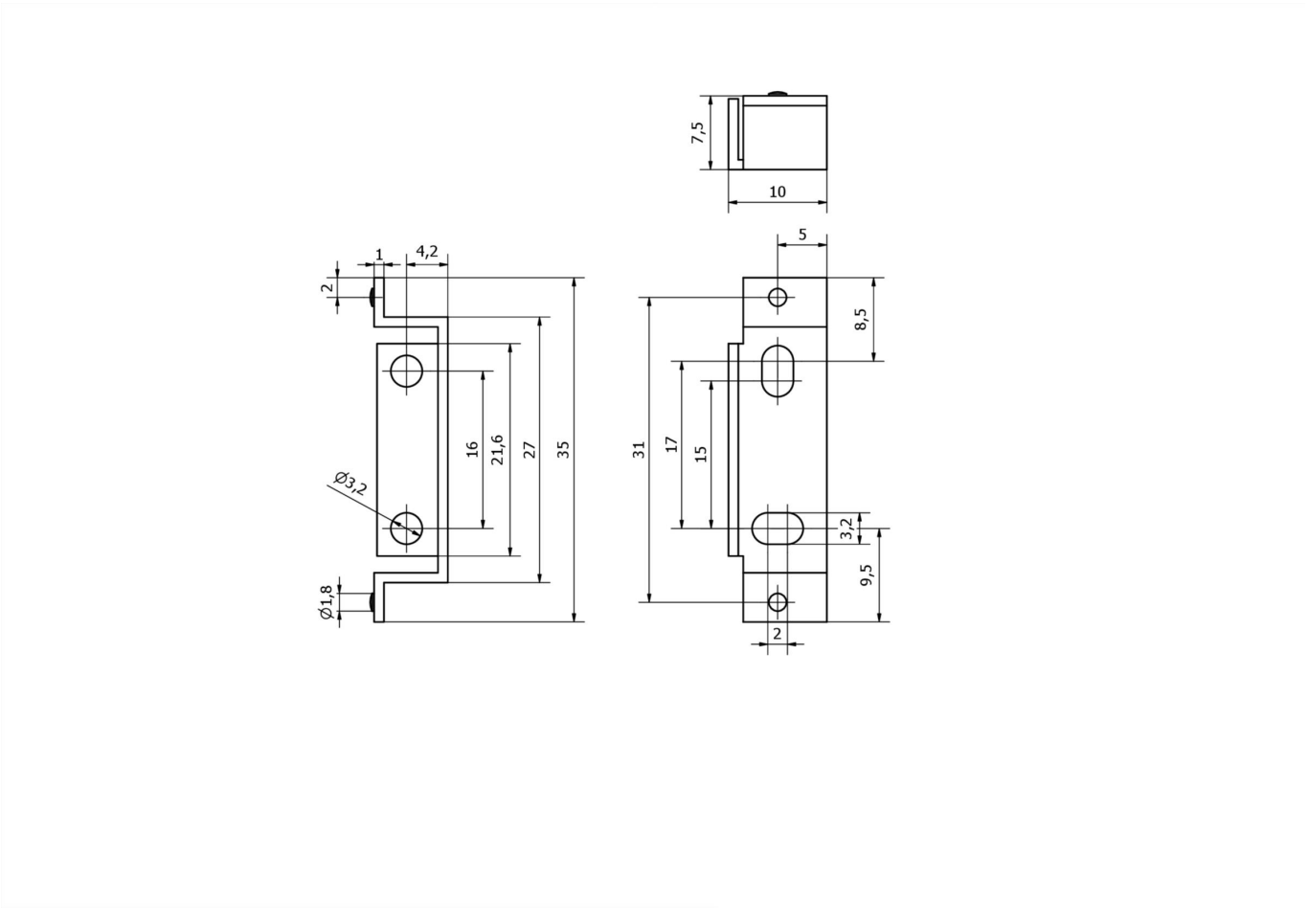

Montage

Le montage / l'installation ne doit être effectué que par un électricien spécialisé !



Élimination

Numéro WEEE selon § 6 alinéa 3 ElektroG : 40951076

Consignes de sécurité

- / Avant la mise en service, veuillez vous assurer que toutes les consignes de sécurité figurant éventuellement dans la documentation du produit ont été respectées.
- / En cas d'impact direct sur la sécurité des personnes, l'utilisation de ces produits est interdite.