

AM000016

Zubehör • Zylindersensoren - Rundzylinderbefestigungen

Zubehör Magnetisch, Befestigungsschelle, 40x32x10mm, Spannweite 26,5-28,2mm, POM, für Sensor 9rund, für Zylinder 25rund, Schraubbefestigung



Mechanische Eigenschaften

Breite	10 mm
für Sensor	9rund
Höhe	40,5 mm
Länge	31,5 mm
Montageart	Schraubbefestigung
Spannweite	26,5 - 28,2 mm
Werkstoff	Kunststoff (POM)
Zur Befestigung an	Zylinder 25rund

Klassifizierung

ETIM 8	EC000127 Befestigungsschelle für Kabel/Rohre
--------	--

Weiteres

IPF Produktgruppe	900 Zubehör
Verpackungsmaße	120 x 100 x 10 mm
Bruttogewicht	10 g
Zolltarifnummer	39269097
WEEE-Nummer	40951076
POP-konform	Ja
REACH-konform	Ja
RoHS konform	Ja

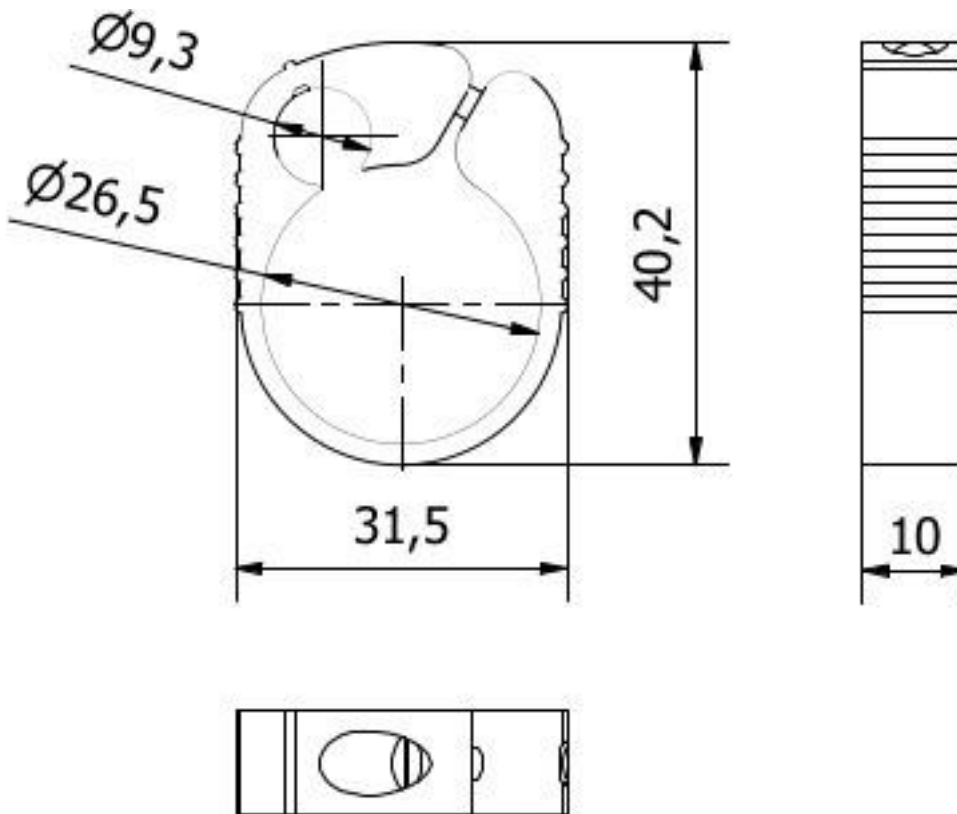
Massbild**Einbau**

Einbau / Installation darf nur durch eine Elektrofachkraft erfolgen!

**Entsorgung**

WEEE-Nummer gemäß § 6 Abs. 3 ElektroG:
40951076

Sicherheitshinweise

/ Bitte vergewissern Sie sich vor Inbetriebnahme, dass alle ggf. in der Produktdokumentation aufgeführten Sicherheitshinweise beachtet wurden.

/ Bei direkter Auswirkung auf die Personensicherheit ist die Anwendung dieser Produkte untersagt.