

AM000016

Accessori • Sensori cilindri - supporti rotondi

Accessori Magnetico, morsetto di montaggio, 40x32x10mm, luce 26,5-28,2mm, POM, per sensore 9round, per cilindro 25round, fissaggio a vite



Proprietà meccaniche

Larghezza	10 mm
per il sensore	9 round
Altezza	40,5 mm
Lunghezza	31,5 mm
Tipo di montaggio	Fissaggio a vite
Campata	26,5 - 28,2 mm
Materiale	Poliossimetilene (POM)
Per il fissaggio a	Cilindro 25 giri

Classificazione

ETIM 8	EC000127 Morsetto di fissaggio per cavi/tubi
--------	--

Ulteriori informazioni

Gruppo di prodotti IPF	900 Accessori
Dimensioni dell'imballaggio	120 x 100 x 10 mm
Peso lordo	10 g
Numero di tariffa doganale	39269097
Numero WEEE	40951076
Compatibile con POP	Sì
Conforme a REACH	Sì
Conforme alla direttiva RoHS	Sì

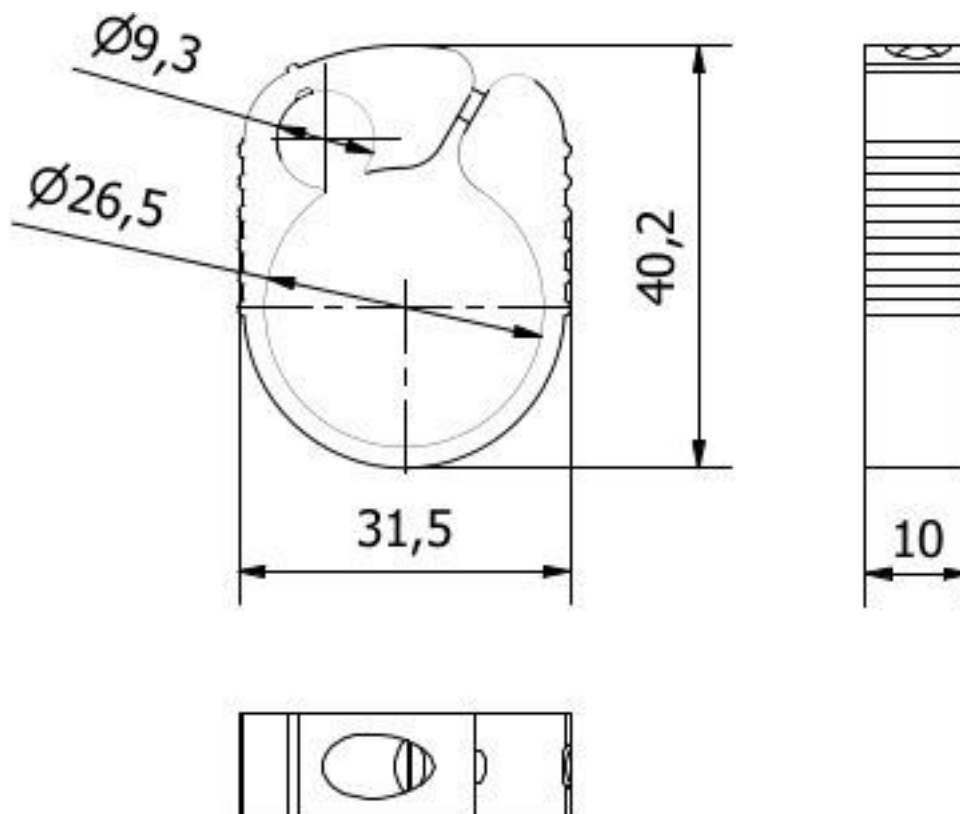
Disegno quotato**Installazione**

L'installazione deve essere eseguita esclusivamente da un elettricista qualificato!

**Smaltimento dei rifiuti**

Numero RAEE secondo § 6 par. 3 ElektroG: 40951076

Istruzioni di sicurezza

/ Prima della messa in funzione, accertarsi che siano state rispettate tutte le indicazioni di sicurezza contenute nella documentazione del prodotto.

/ L'uso di questi prodotti è vietato se ha un impatto diretto sulla sicurezza personale.