

## AM000022

### Accessori • Sensori cilindri - supporti profilati

Accessori Magnetico, morsetto di montaggio, 23x37x10mm, luce 4,4-14,1mm, zinco, per sensore 9round, per guida del cilindro, fissaggio a vite



#### Proprietà meccaniche

Larghezza	10 mm
per il sensore	9 round
Altezza	22,7 mm
Lunghezza	37,2 mm
Tipo di montaggio	Fissaggio a vite
Campata	4,4 - 14,1 mm
Materiale	Zinco
Per il fissaggio a	Cilindro Guida del cilindro

#### Classificazione

ETIM 8	EC000127 Morsetto di fissaggio per cavi/tubi
--------	--

#### Ulteriori informazioni

Gruppo di prodotti IPF	900 Accessori
Dimensioni dell'imballaggio	120 x 70 x 10 mm
Peso lordo	30 g
Numero di tariffa doganale	79070000
Numero WEEE	40951076
Conforme a REACH	Sì
Conforme alla direttiva RoHS	Sì

**Disegno quotato**

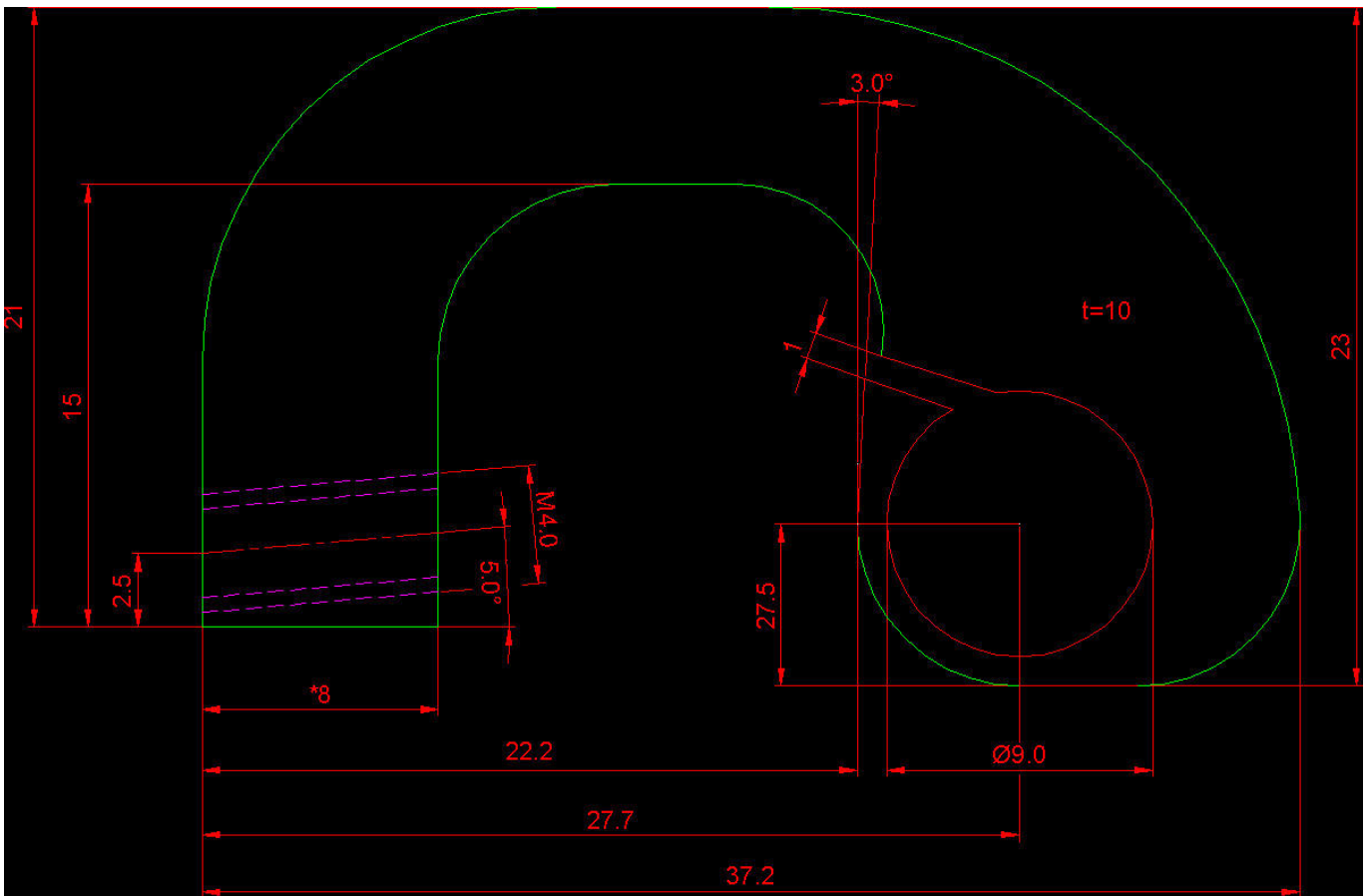

**Installazione**

L'installazione deve essere eseguita esclusivamente da un elettricista qualificato!



**Smaltimento dei rifiuti**

Numero RAEE secondo § 6 par. 3 ElektroG: 40951076

**Istruzioni di sicurezza**

! Prima della messa in funzione, accertarsi che siano state rispettate tutte le indicazioni di sicurezza contenute nella documentazione del prodotto.

! L'uso di questi prodotti è vietato se ha un impatto diretto sulla sicurezza personale.