

## AM000023

### Zubehör • Zylindersensoren - Rundzylinderbefestigungen

Zubehör Magnetisch, Befestigungsschelle, 10mm breit, Spannweite 35,2-37mm, Kunststoff, für Sensor 9rund, für Zylinder 35rund, Schraubbefestigung



#### Mechanische Eigenschaften

Breite	10 mm
Durchmesser	35 mm
für Sensor	9rund
Montageart	Schraubbefestigung
Nenndurchmesser	35 mm
Spannweite	35,2 - 37 mm
Werkstoff	Kunststoff
Zur Befestigung an	Zylinder 35rund

#### Klassifizierung

ETIM 8	EC000127 Befestigungsschelle für Kabel/Rohre
--------	--

#### Weiteres

IPF Produktgruppe	900 Zubehör
Verpackungsmaße	300 x 200 mm
Bruttogewicht	10 g
Zolltarifnummer	39269097
WEEE-Nummer	40951076
REACH-konform	Ja
RoHS konform	Ja

**Massbild**

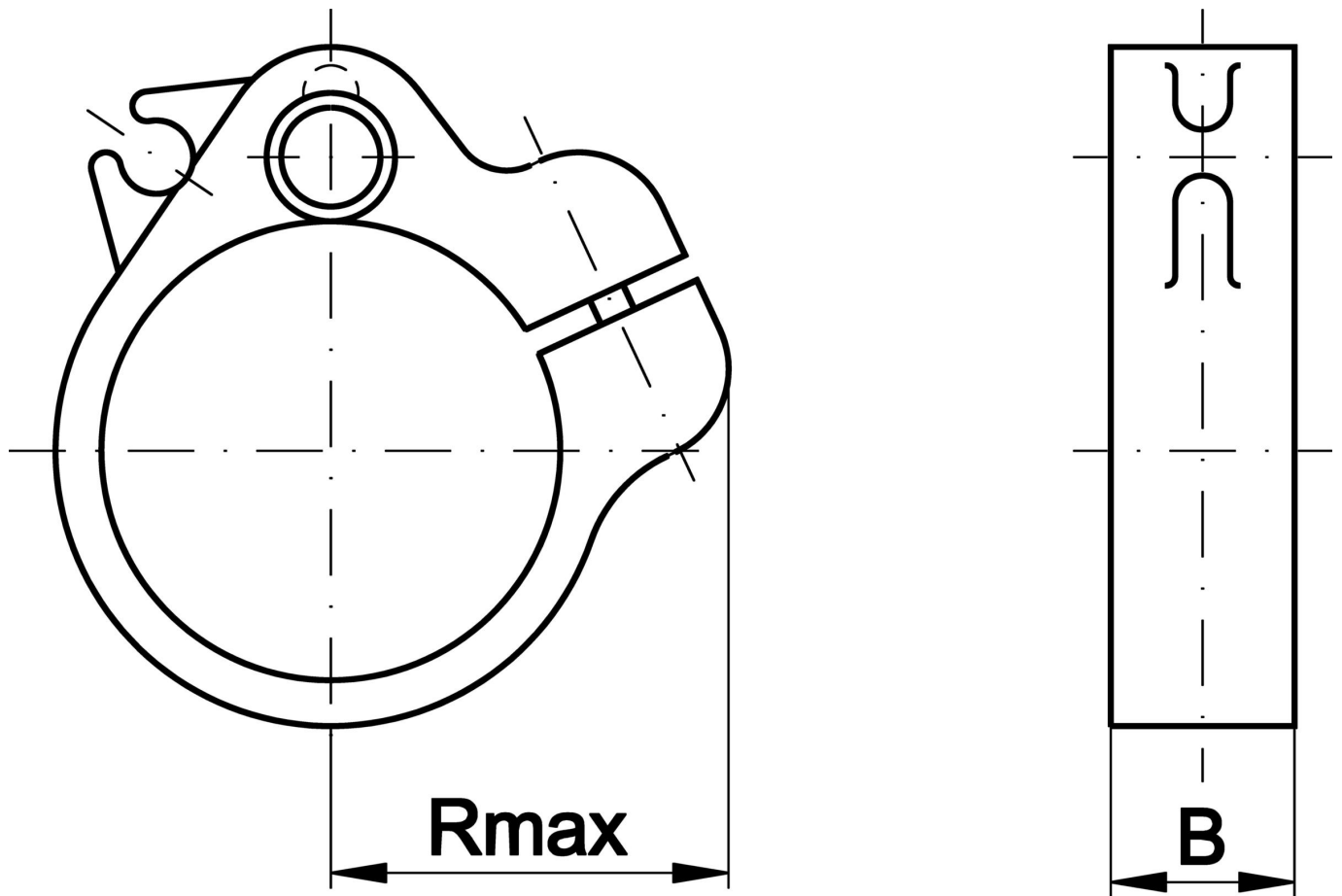

**Einbau**

Einbau / Installation darf nur durch eine Elektrofachkraft erfolgen!



**Entsorgung**

WEEE-Nummer gemäß § 6 Abs. 3 ElektroG:  
40951076

**Sicherheitshinweise**

/ Bitte vergewissern Sie sich vor Inbetriebnahme, dass alle ggf. in der Produktdokumentation aufgeführten Sicherheitshinweise beachtet wurden.

/ Bei direkter Auswirkung auf die Personensicherheit ist die Anwendung dieser Produkte untersagt.