

AM000023

Accessori • Sensori cilindri - supporti rotondi

Accessori Morsetto di montaggio magnetico, larghezza 10 mm, luce 35,2-37 mm, in plastica, per sensore 9 round, per cilindro 35 round, fissaggio a vite



Proprietà meccaniche

Larghezza	10 mm
Diametro	35 mm
per il sensore	9 round
Tipo di montaggio	Fissaggio a vite
Diametro nominale	35 mm
Campata	35,2 - 37 mm
Materiale	Plastica
Per il fissaggio a	Cilindro 35round

Classificazione

ETIM 8	EC000127 Morsetto di fissaggio per cavi/tubi
--------	--

Ulteriori informazioni

Gruppo di prodotti IPF	900 Accessori
Dimensioni dell'imballaggio	300 x 200 mm
Peso lordo	10 g
Numero di tariffa doganale	39269097
Numero WEEE	40951076
Conforme a REACH	Sì
Conforme alla direttiva RoHS	Sì

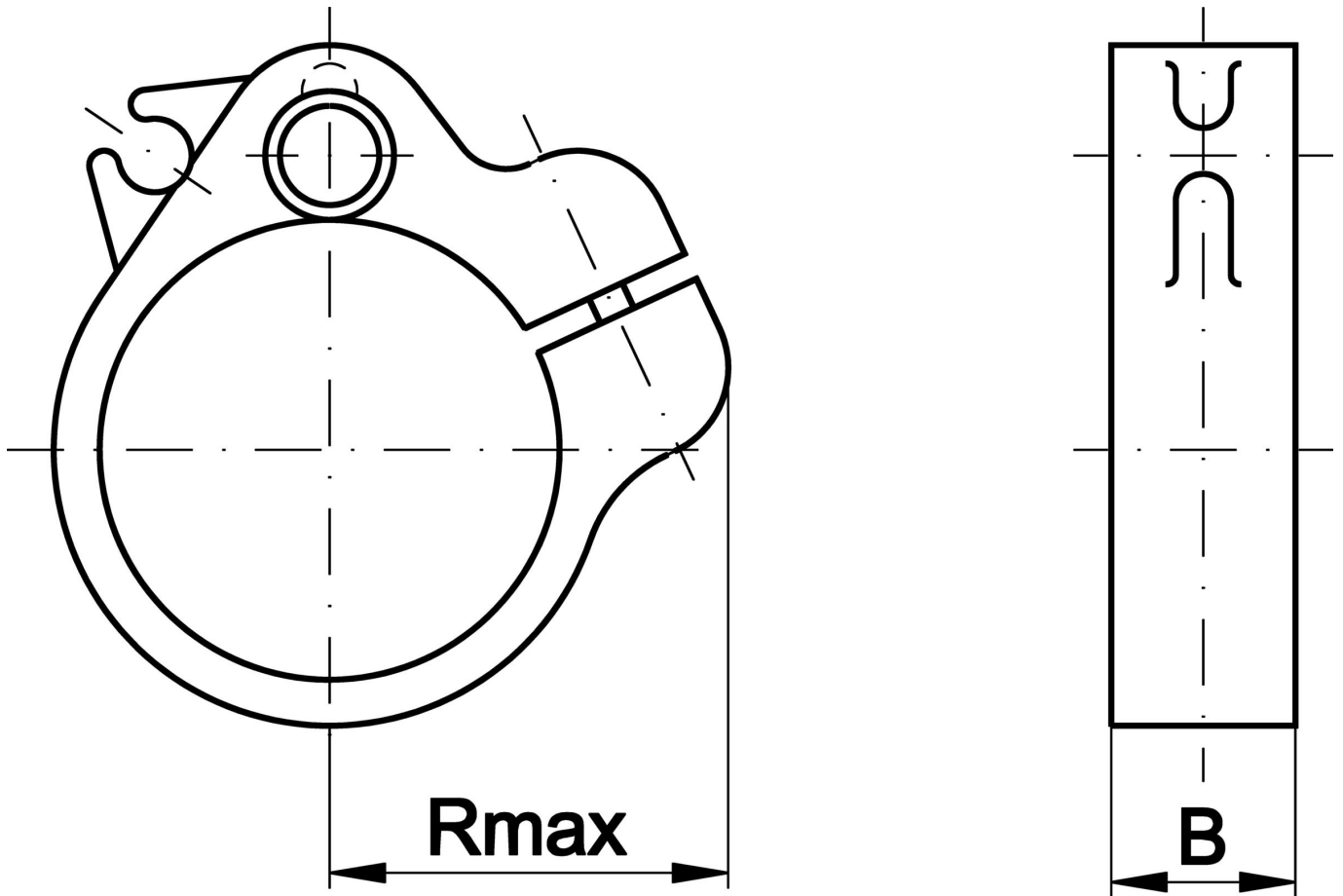
Disegno quotato**Installazione**

L'installazione deve essere eseguita esclusivamente da un elettricista qualificato!

**Smaltimento dei rifiuti**

Numero RAEE secondo § 6 par. 3 ElektroG:
40951076

Istruzioni di sicurezza

/ Prima della messa in funzione, accertarsi che siano state rispettate tutte le indicazioni di sicurezza contenute nella documentazione del prodotto.

/ L'uso di questi prodotti è vietato se ha un impatto diretto sulla sicurezza personale.