

## AM000047

### Accessori • Sensori cilindri - supporti rotondi

Accessori Magnetico, morsetto di montaggio, 47x39x10mm, luce 32,8-33,6mm, in plastica, per sensore 9 round, per cilindro 32 round



#### Proprietà meccaniche

Larghezza	10 mm
per il sensore	9 round
Altezza	47 mm
Lunghezza	38,6 mm
Campata	32,8 - 33,6 mm
Materiale	Plastica
Per il fissaggio a	Cilindro 32°
Temperatura ambiente	-20 - 70 °C

#### Classificazione

ETIM 8	EC000127 Morsetto di fissaggio per cavi/tubi
--------	----------------------------------------------

#### Ulteriori informazioni

Gruppo di prodotti IPF	900 Accessori
Dimensioni dell'imballaggio	120 x 100 x 10 mm
Peso lordo	10 g
Numero di tariffa doganale	39269097
Numero WEEE	40951076
Compatibile con POP	Sì
Conforme a REACH	Sì
Conforme alla direttiva RoHS	Sì

**Disegno quotato**

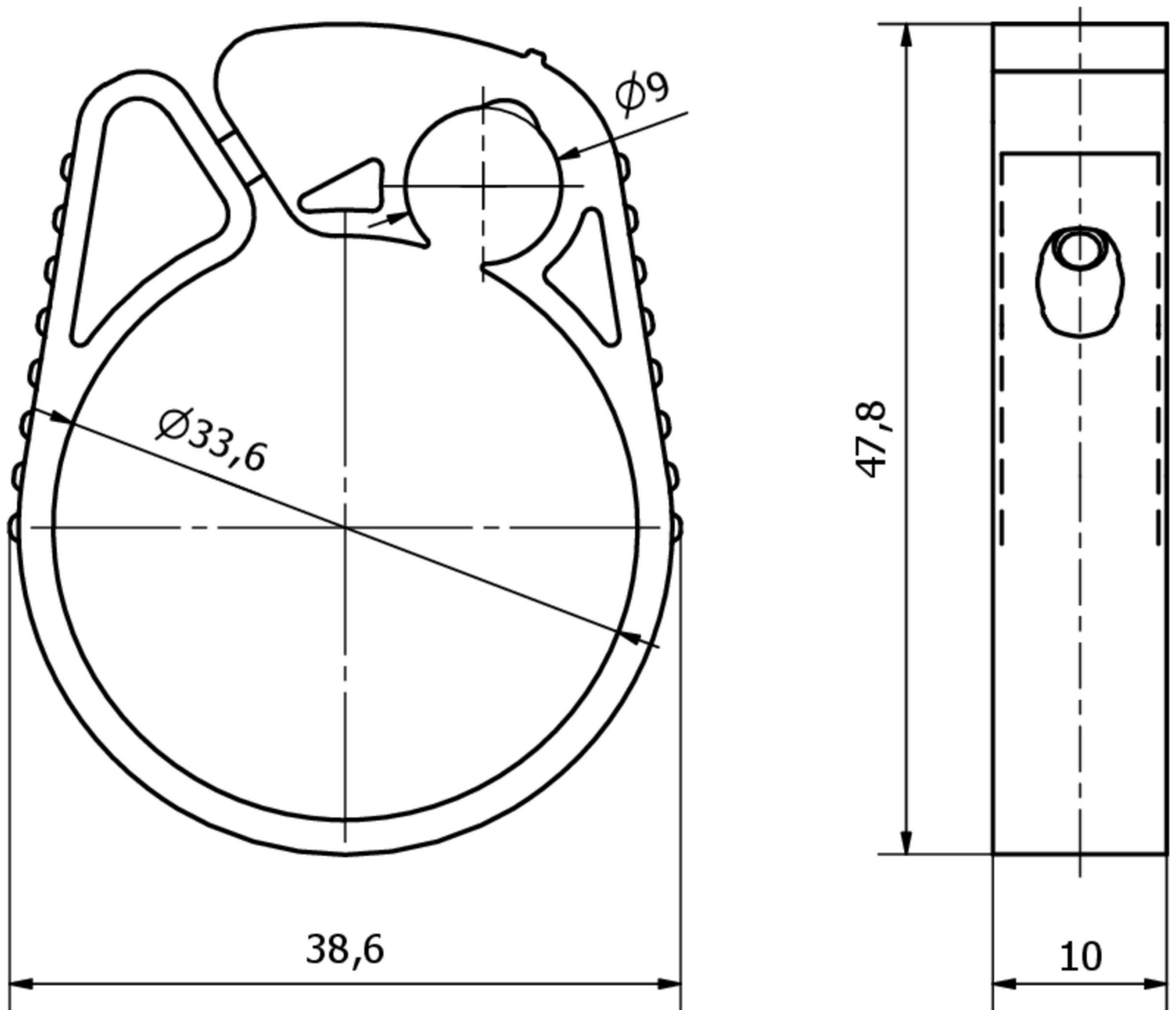

**Installazione**

L'installazione deve essere eseguita esclusivamente da un elettricista qualificato!



**Smaltimento dei rifiuti**

Numero RAEE secondo § 6 par. 3 ElektroG: 40951076

**Istruzioni di sicurezza**

/ Prima della messa in funzione, accertarsi che siano state rispettate tutte le indicazioni di sicurezza contenute nella documentazione del prodotto.

/ L'uso di questi prodotti è vietato se ha un impatto diretto sulla sicurezza personale.