

AM000078

辅料 • 螺钉

附件 磁性传感器, 固定螺钉, M3x0.5 6长, 内六角, 圆柱头, 内六角扳手尺寸0.9, 镀镍黄铜, 包装单位10



电气特性

| | |
|---------|--------|
| 内六角扳手尺寸 | 0.9 mm |
|---------|--------|

机械特征

| | |
|-------|----------|
| 用于传感器 | MZ0701x6 |
| 螺纹间距 | 0.5 mm |
| 长度 | 6 mm |
| 表面 | 镀镍 |
| 螺钉系统 | 内部六边形 |
| 材料 | 黄铜 |
| 导光板 | M3 |

种类

| | |
|--------|------------------|
| ETIM 8 | EC003861 机械螺钉/螺栓 |
|--------|------------------|

更多

| | |
|----------|-------------|
| IPF产品组 | 900个配件 |
| 包装尺寸 | 100 x 70 mm |
| 总重量 | |
| 海关税号 | 73181562 |
| WEEE编号 | 40951076 |
| 适应性强 | 是 |
| 符合RoHS标准 | 是 |

尺寸图

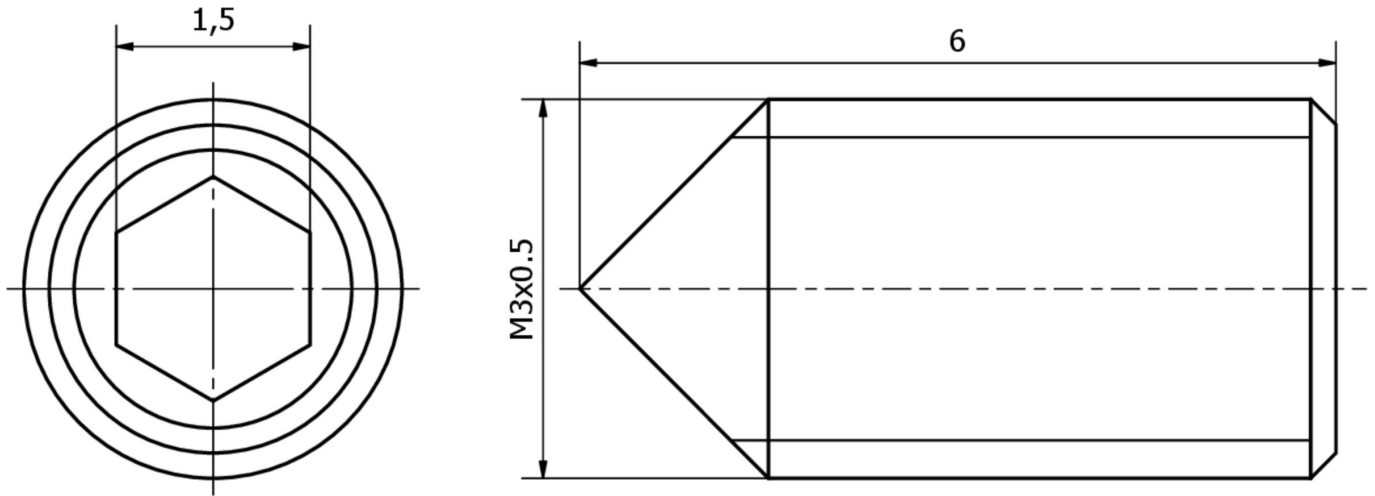

安装
安装工作只能由合格的电工来完成!



废弃处理
根据第 6 条第 3 款 ElektroG 规定的 WEEE
编号：40951076

安全警告

- / 在初始操作之前，请确保遵循产品信息中可能提供的所有安全说明。
- / 切勿在人的安全取决于其功能的应用中使用这些设备。