

AM000079

Zubehör • Zylindersensoren - Schrauben

Zubehör Sensor Magnetisch, Verpackungseinheit 10, Gewindestift, M2x0,4 4lang, Innensechskant, Zylinderkopf, Inbus-SW 0,9, Edelstahl unbehandelt



Elektrische Eigenschaften

Inbus-SW	0,9 mm
----------	--------

Mechanische Eigenschaften

für Sensor	MZR401x8
Gewindesteigung	0,4 mm
Länge	4 mm
Schraubsystem	Innensechskant
Werkstoff	Edelstahl
Gewindemaß	M2

Klassifizierung

ETIM 8	EC003861 Maschinenschraube/Bolzen
--------	-----------------------------------

Weiteres

IPF Produktgruppe	900 Zubehör
Verpackungsmaße	125 x 100 x 2 mm
Bruttogewicht	
Zolltarifnummer	73181562
WEEE-Nummer	40951076
REACH-konform	Ja
RoHS konform	Ja

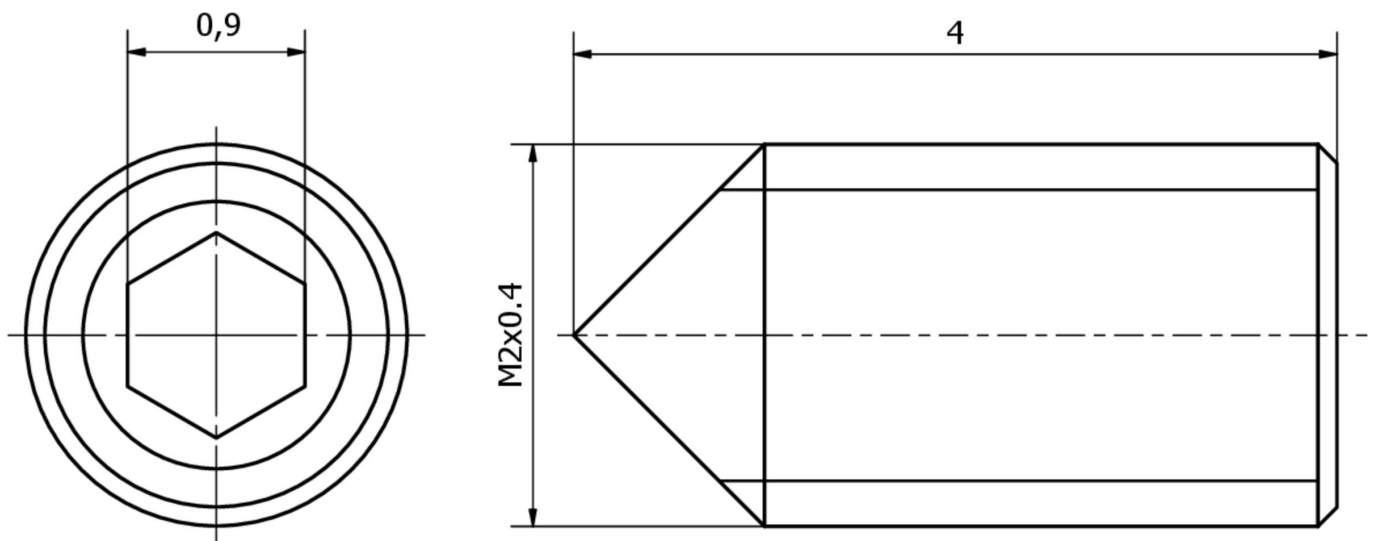
Massbild**Einbau**

Einbau / Installation darf nur durch eine Elektrofachkraft erfolgen!

**Entsorgung**

WEEE-Nummer gemäß § 6 Abs. 3 ElektroG:
40951076

Sicherheitshinweise

/ Bitte vergewissern Sie sich vor Inbetriebnahme, dass alle ggf. in der Produktdokumentation aufgeführten Sicherheitshinweise beachtet wurden.

/ Bei direkter Auswirkung auf die Personensicherheit ist die Anwendung dieser Produkte untersagt.