

## AM000079

### Accesorios • Tornillo

accesorios sensor magnético, unidad de embalaje 10, pasador roscado, m2x0,4 4largo, orificio hexagonal, cabeza cilíndrica, ancho de llave allen 0,9, acero inoxidable no tratado



#### Datos eléctricos

Ancho de llave Allen	0,9 mm
----------------------	--------

#### Datos mecánicos

para sensor	MZR401x8
Paso de rosca	0,4 mm
Longitud	4 mm
Sistema de tornillo	Orificio hexagonal
Material	Acero inoxidable
Dimensión de la rosca	M2

#### Clasificación

ETIM 8	EC003861 Tornillo/perno de máquina
--------	------------------------------------

#### Más

Grupo de productos ipf	900 Accesorios
dimensiones de embalaje	125 x 100 x 2 mm
Peso bruto	
Código arancelario	73181562
WEEE número	40951076
Conforme a REACH	Sí
Conforme a RoHS	Sí

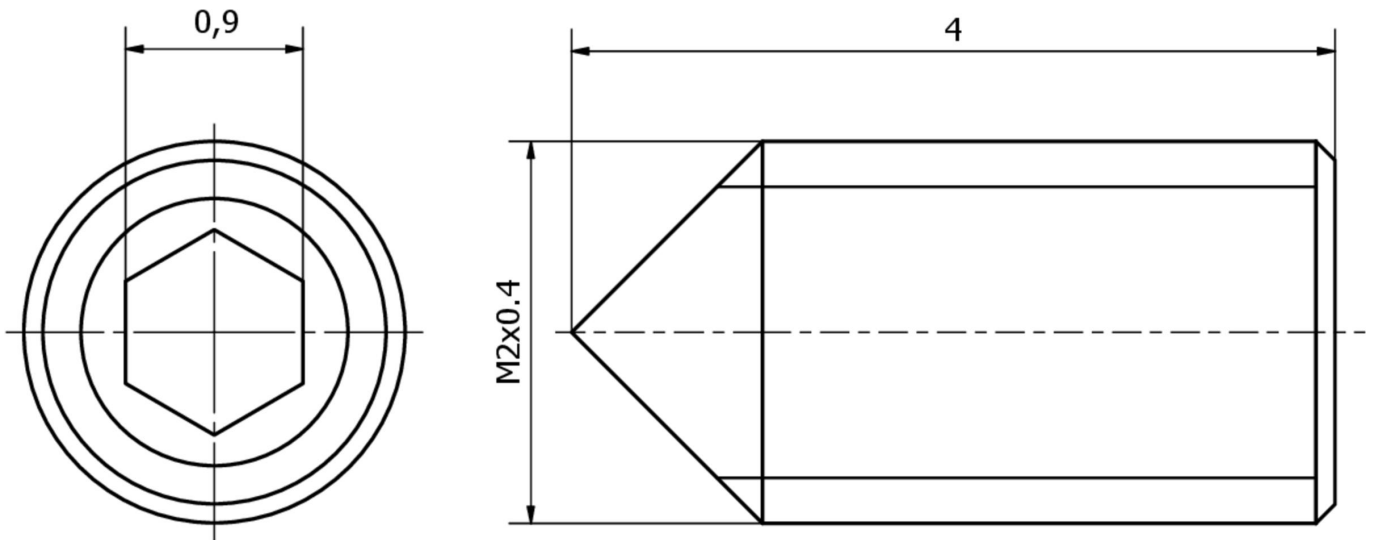
**Dibujo acotado****Montaje**

El montaje/la instalación solo debe ser llevado a cabo por electricistas cualificados.

**Eliminación de residuos**

Número WEEE según § 6 párrafo 3 ElektroG:  
40951076

**Indicaciones de seguridad**

- / Antes de la puesta en marcha, asegúrese de que se han respetado todas las indicaciones de seguridad indicadas en la documentación del producto.
- / El uso de estos productos está prohibido si tienen un efecto directo en la seguridad de las personas.