

## AM000079

### Accessoires • Vis

Accessoires Capteur Magnétique, unité d'emballage 10, Vis sans tête, M2x0,4 4long, six pans creux, tête cylindrique, Inbus-SW 0,9, acier inoxydable non traité



#### Caractéristiques électriques

|          |        |
|----------|--------|
| Inbus-SW | 0,9 mm |
|----------|--------|

#### Propriétés mécaniques

|                       |                  |
|-----------------------|------------------|
| pour capteur          | MZR401x8         |
| Pas de vis            | 0,4 mm           |
| Longueur              | 4 mm             |
| Système à vis         | Six pans creux   |
| Matériau              | Acier inoxydable |
| Dimension du filetage | M2               |

#### Classification

|        |                                |
|--------|--------------------------------|
| ETIM 8 | EC003861 Vis/boulon de machine |
|--------|--------------------------------|

#### Autre

|                              |                  |
|------------------------------|------------------|
| Groupe de produits IPF       | 900 Accessoires  |
| Dimensions de l'emballage    | 125 x 100 x 2 mm |
| Poids brut                   |                  |
| Numéro de tarif douanier     | 73181562         |
| Numéro WEEE                  | 40951076         |
| Conforme à REACH             | Oui              |
| Conforme à la directive RoHS | Oui              |

**Schéma d'encombrement**

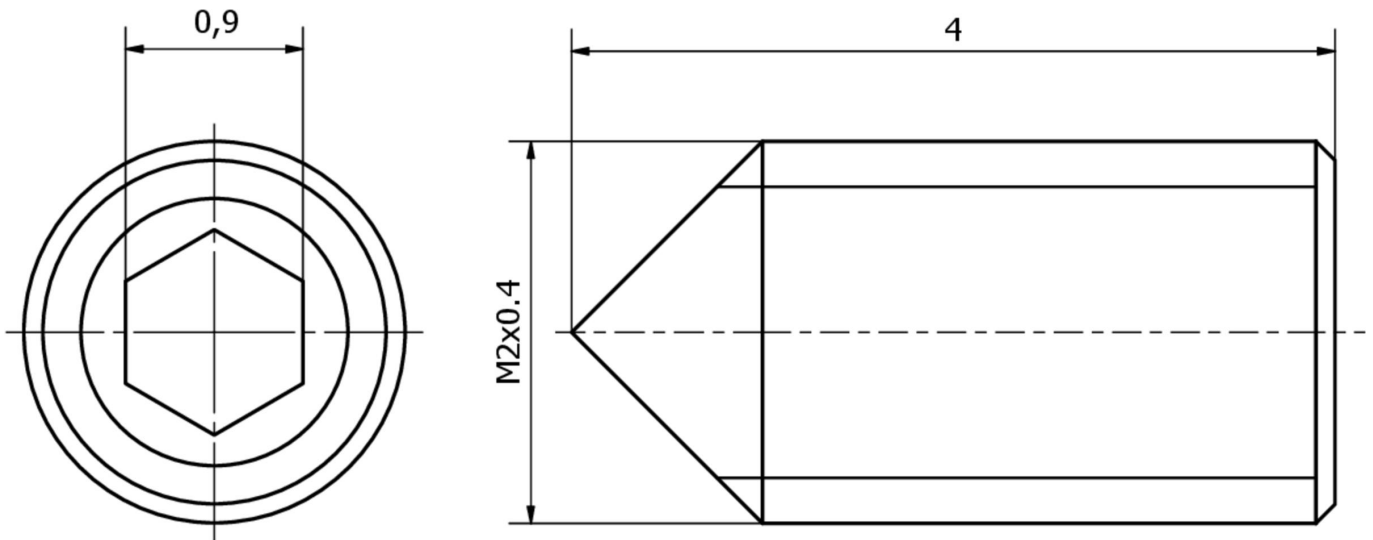

**Montage**

Le montage / l'installation ne doit être effectué que par un électricien spécialisé !



**Élimination**

Numéro WEEE selon § 6 alinéa 3 ElektroG : 40951076

**Consignes de sécurité**

! Avant la mise en service, veuillez vous assurer que toutes les consignes de sécurité figurant éventuellement dans la documentation du produit ont été respectées.

! En cas d'impact direct sur la sécurité des personnes, l'utilisation de ces produits est interdite.