

## AM000079

### Accessori • Sensori del cilindro - Viti

Accessori Sensore magnetico, unità di imballaggio 10, vite di fissaggio, M2x0,4 4 lungo, esagono incassato, testa cilindrica, chiave a brugola SW 0,9, acciaio inossidabile non trattato



#### Proprietà elettriche

Chiave a brugola SW	0,9 mm
---------------------	--------

#### Proprietà meccaniche

per il sensore	MZR401x8
Passo del filo	0,4 mm
Lunghezza	4 mm
Sistema a vite	Esagono incassato
Materiale	Acciaio inox
Dimensione del filo	M2

#### Classificazione

ETIM 8	EC003861 Vite e bullone per macchina
--------	--------------------------------------

#### Ulteriori informazioni

Gruppo di prodotti IPF	900 Accessori
Dimensioni dell'imballaggio	125 x 100 x 2 mm
Peso lordo	
Numero di tariffa doganale	73181562
Numero WEEE	40951076
Conforme a REACH	Sì
Conforme alla direttiva RoHS	Sì

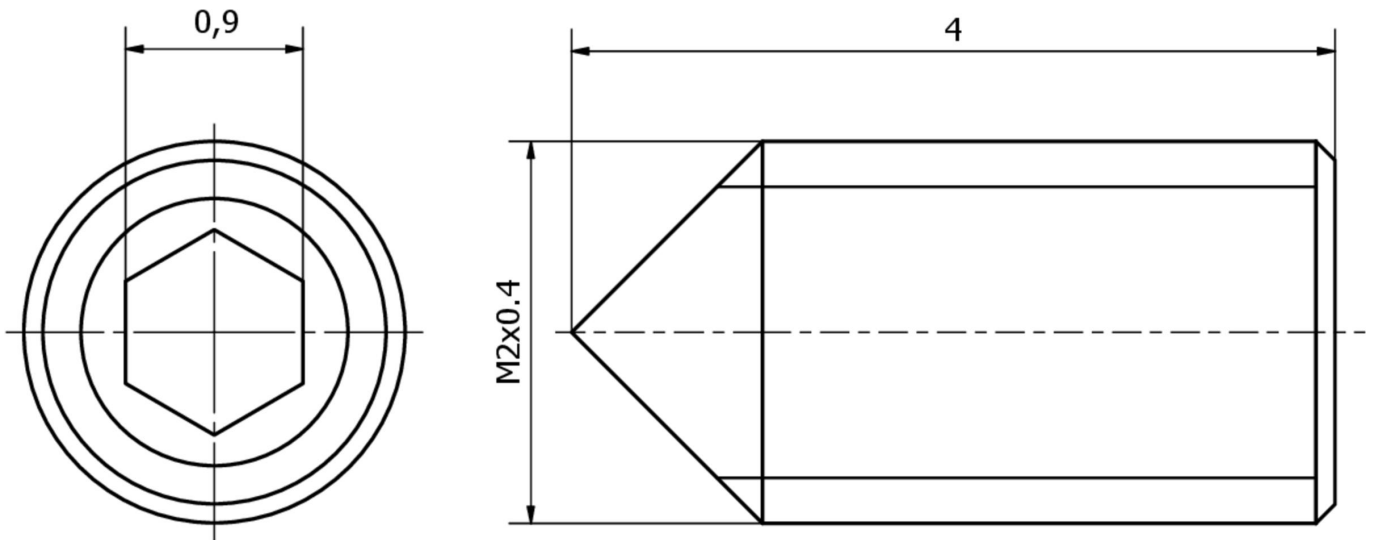
**Disegno quotato****Installazione**

L'installazione deve essere eseguita esclusivamente da un elettricista qualificato!

**Smaltimento dei rifiuti**

Numero RAEE secondo § 6 par. 3 ElektroG: 40951076

**Istruzioni di sicurezza**

/ Prima della messa in funzione, accertarsi che siano state rispettate tutte le indicazioni di sicurezza contenute nella documentazione del prodotto.

/ L'uso di questi prodotti è vietato se ha un impatto diretto sulla sicurezza personale.