

AM000111

Zubehör • Zylindersensoren - Sonstige Befestigungen

Zubehör Magnetisch, Klemme, Ø3,6mm 6lang, Metall



Mechanische Eigenschaften

Durchmesser	3,6 mm
Länge	6 mm
Werkstoff	Metall

Sonstige Eigenschaften

Ausführung	Klemme
------------	--------

Klassifizierung

ETIM 8	EC002024 Zubehör/Ersatzteile für Befehlsgeräte
--------	--

Weiteres

IPF Produktgruppe	900 Zubehör
Verpackungsmaße	100 x 70 x 5 mm
Bruttogewicht	24 g
Zolltarifnummer	73269098
WEEE-Nummer	40951076
REACH-konform	Ja
RoHS konform	Ja

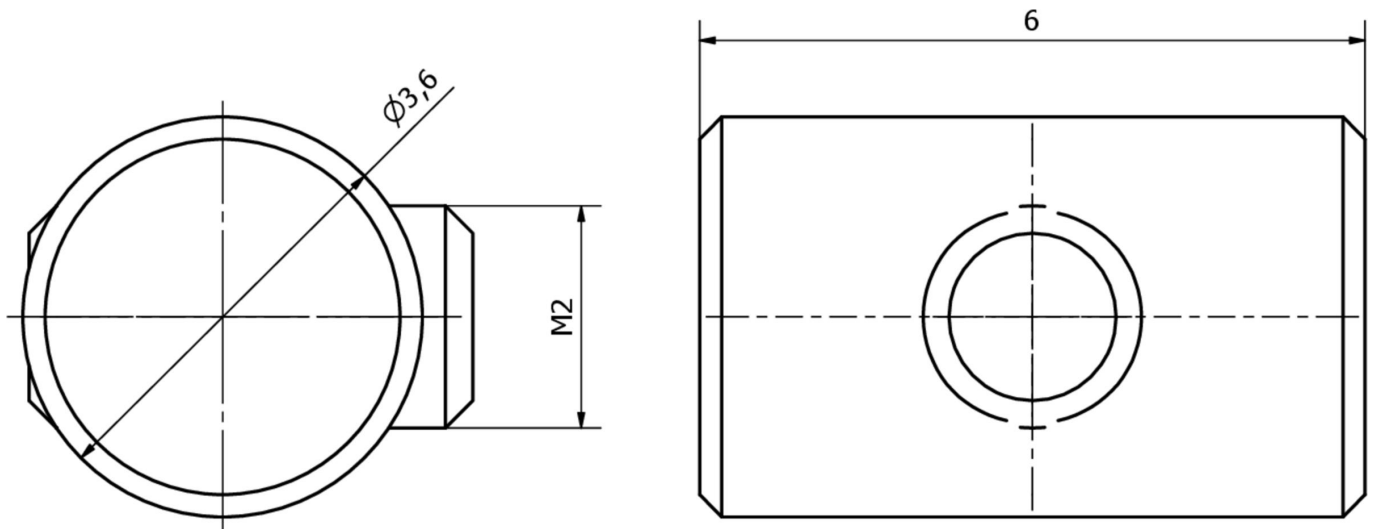
Massbild**Einbau**

Einbau / Installation darf nur durch eine Elektrofachkraft erfolgen!

**Entsorgung**

WEEE-Nummer gemäß § 6 Abs. 3 ElektroG:
40951076

Sicherheitshinweise

/ Bitte vergewissern Sie sich vor Inbetriebnahme, dass alle ggf. in der Produktdokumentation aufgeführten Sicherheitshinweise beachtet wurden.

/ Bei direkter Auswirkung auf die Personensicherheit ist die Anwendung dieser Produkte untersagt.