

A000018

Zubehör • Reflektoren und Reflexfolien

Zubehör Optisch, Reflektor, 8,3x122x50mm, Schraubloch, 2xØ4,5mm, PMMA+PMMA, Polarisiert



Um eine Reflexlichtschanke mit Polfilter betreiben zu können, ist die Verwendung von Reflektoren mit Tripelspiegeln zwingend erforderlich. All unsere Reflektoren erfüllen diese Bedingung. Die Besonderheit bei diesem System liegt in den vor Sender und Empfänger befindlichen Polfiltern. Der Sender sendet eine polarisierte elektromagnetische Welle aus, diese wird vom Tripelspiegel in der Schwingungsachse um 90° gedreht und wieder zurück reflektiert. Die Empfangsoptik mit Polfilter ist nur durchlässig für um 90° gedrehte Wellen. Somit ist selbst das Erfassen von hochglänzenden Objekten möglich, denn das direkt vom Objekt reflektierte Licht wird nicht bewertet. Für Lasersensoren sind spezielle Reflektoren erhältlich. Die wabenförmige Struktur dieser Spiegel ist deutlich feiner als bei konventionellen Reflektoren. Für den Außenbereich bieten wir Reflektoren mit integrierter Heizeinheit an, welche ein Beschlagen des Spiegels verhindert. Für beengte Platzverhältnisse ist selbstklebende Reflektorfolie in unterschiedlichen Breiten als Meterware erhältlich.

Elektrische Eigenschaften

| | |
|-------------|----|
| Polarisiert | Ja |
|-------------|----|

Mechanische Eigenschaften

| | |
|------------------------------|--------------------|
| Bauform | rechteckig |
| Bohrungsdurchmesser | 4,5 mm |
| Breite | 50 mm |
| Höhe | 8,3 mm |
| Länge | 122 mm |
| Montageart | Schraubbefestigung |
| Werkstoff | Kunststoff (PMMA) |
| Werkstoff der aktiven Fläche | Kunststoff (PMMA) |
| Umgebungstemperatur | -25 - 70 °C |

Klassifizierung

| | |
|--------|-------------------------------------|
| ETIM 8 | EC002467 Reflektor für Lichtschanke |
|--------|-------------------------------------|

Weiteres

| | |
|-------------------|-------------------|
| IPF Produktgruppe | 900 Zubehör |
| Verpackungsmaße | 200 x 150 x 10 mm |
| Bruttogewicht | 40 g |
| Zolltarifnummer | 39269097 |
| WEEE-Nummer | 40951076 |
| OzDS-konform | Ja |
| POP-konform | Ja |
| REACH-konform | Ja |
| RoHS konform | Ja |

Massbild

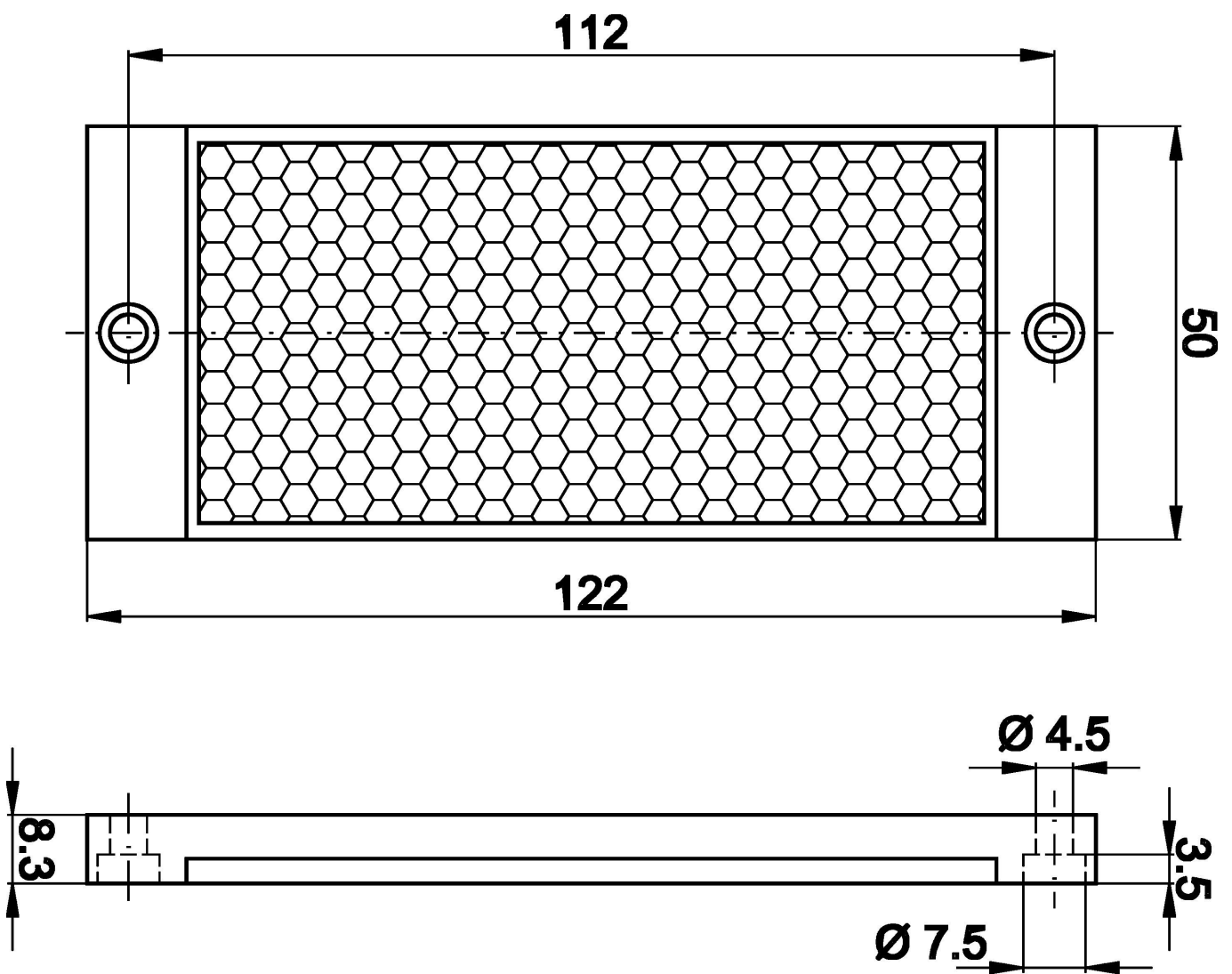

Einbau

Einbau / Installation darf nur durch eine Elektrofachkraft erfolgen!



Entsorgung

WEEE-Nummer gemäß § 6 Abs. 3 ElektroG: 40951076

Sicherheitshinweise

- / Bitte vergewissern Sie sich vor Inbetriebnahme, dass alle ggf. in der Produktdokumentation aufgeführten Sicherheitshinweise beachtet wurden.
- / Bei direkter Auswirkung auf die Personensicherheit ist die Anwendung dieser Produkte untersagt.