

A000045

Příslušenství • Optické senzory - montáž

Příslušenství Optické, Upevňovací úhelníky, 16x15x42mm, Upevňovací materiál pro snímač, úhel, Ocel, 90°

Včetně Matice, Šroub, Podložka



Mechanické vlastnosti

Šířka	42 mm
Průměr šroubového upevnění	4,2
Výška	16,5 mm
Délka	15 mm
Druh montáže	Šroubové upevnění
Povrch	galvanizovaný
Materiál	Ocel
Úhel	90 °

Klasifikace

ETIM 8	EC002625 Montážní příslušenství (rozdávěč)
--------	--

Další

Skupina produktů IPF	900 Příslušenství
Rozměry balení	100 x 120 x 17 mm
Hrubá váha	21 g
Číslo zboží	73269098
WEEE číslo	40951076
V souladu s REACH	Ano
V souladu s RoHS	Ano

Rozměrový výkres

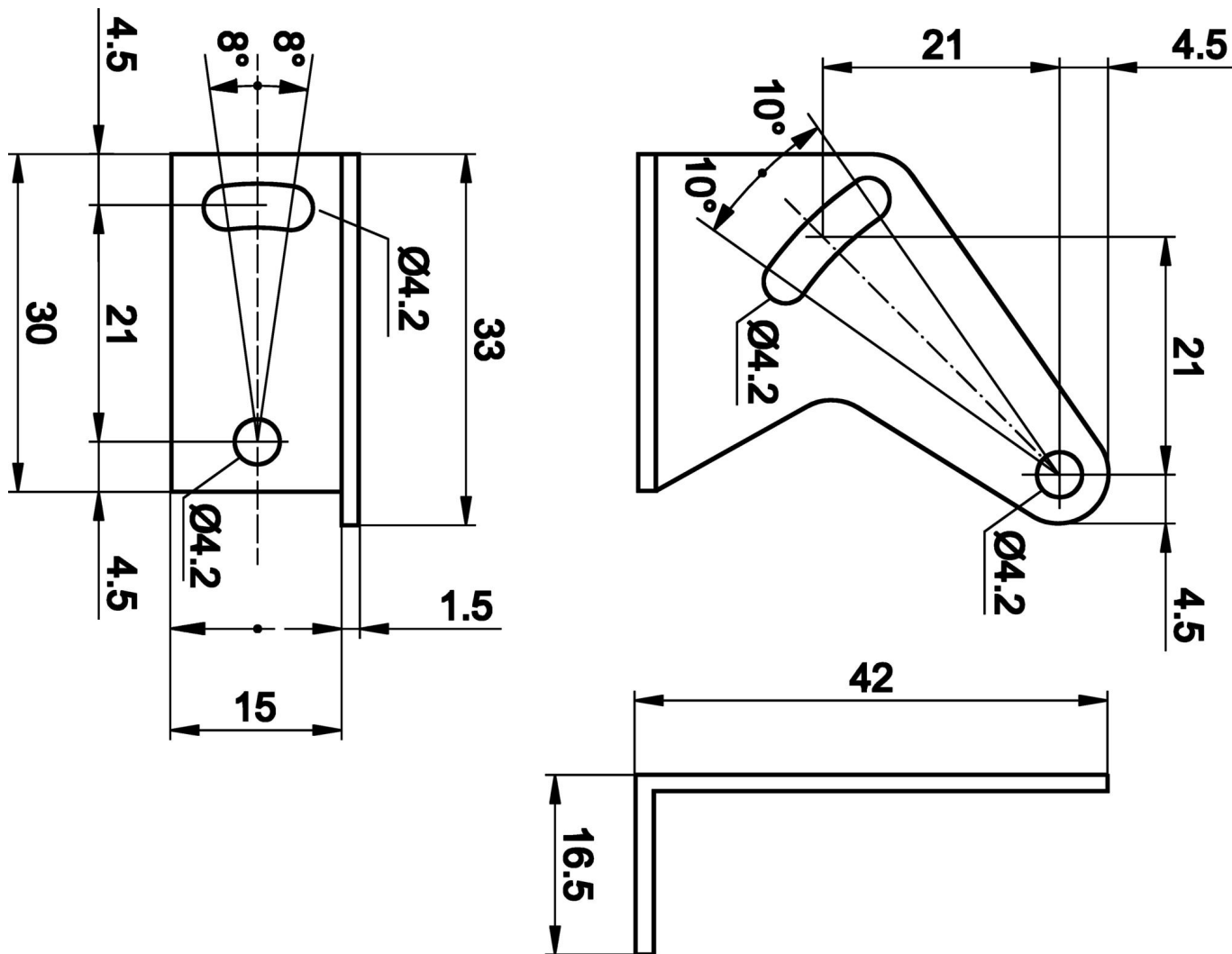

Montáž

Montáž / instalaci smí provádět pouze kvalifikovaný elektrikář!



Likvidace

Číslo WEEE podle § 6 odst. 3 ElektroG: 40951076

Bezpečnostní pokyny

! Před uvedením do provozu prosím zkontrolujte, zda byly dodrženy veškeré bezpečnostní pokyny, které jsou případně uvedené v dokumentaci výrobku.

! Nikdy nepoužívejte tato zařízení v aplikacích, kde bezpečnost osob závisí na jejich funkčnosti.