

AO000045

Zubehör • Optische Sensorik - Montage

Zubehör Optisch, Befestigungswinkel, 16x15x42mm, Befestigungsmaterial für Sensor, Winkel, Stahl, 90°

Inklusive Mutter, Schraube, Unterlegscheibe



Mechanische Eigenschaften

Breite	42 mm
Durchmesser der Schraubbefestigung	4,2
Höhe	16,5 mm
Länge	15 mm
Montageart	Schraubbefestigung
Oberfläche	verzinkt
Werkstoff	Stahl
Winkel	90 °

Klassifizierung

ETIM 8	EC002625 Montagezubehör (Schaltschrank)
--------	-----------------------------------------

Weiteres

IPF Produktgruppe	900 Zubehör
Verpackungsmaße	100 x 120 x 17 mm
Bruttogewicht	21 g
Zolltarifnummer	73269098
WEEE-Nummer	40951076
REACH-konform	Ja
RoHS konform	Ja

Massbild

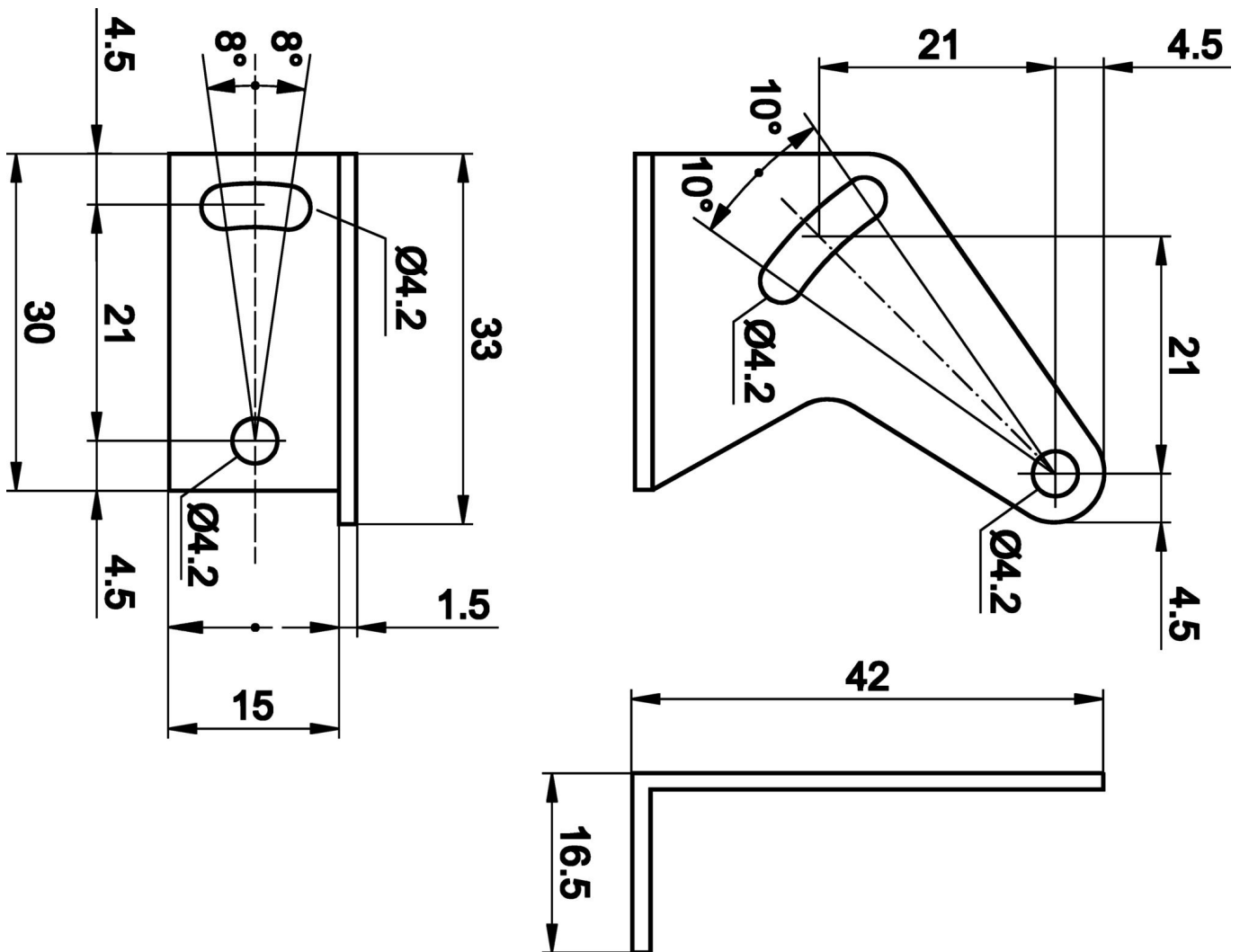

Einbau

Einbau / Installation darf nur durch eine Elektrofachkraft erfolgen!



Entsorgung

WEEE-Nummer gemäß § 6 Abs. 3 ElektroG:
40951076

Sicherheitshinweise

/ Bitte vergewissern Sie sich vor Inbetriebnahme, dass alle ggf. in der Produktdokumentation aufgeführten Sicherheitshinweise beachtet wurden.

/ Bei direkter Auswirkung auf die Personensicherheit ist die Anwendung dieser Produkte untersagt.