

## AO000045

### Accessori • Sensori ottici - Montaggio

Accessori ottici, staffa di montaggio, 16x15x42mm, materiale di montaggio per sensore, staffa, acciaio, 90°

Incluso Madre, Vite, Lavatrice



#### Proprietà meccaniche

Larghezza	42 mm
Diametro della vite di fissaggio	4,2
Altezza	16,5 mm
Lunghezza	15 mm
Tipo di montaggio	Fissaggio a vite
Superficie	zincato
Materiale	Acciaio
Angolo	90 °

#### Classificazione

ETIM 8	EC002625 Accessori di montaggio (quadro elettrico)
--------	--

#### Ulteriori informazioni

Gruppo di prodotti IPF	900 Accessori
Dimensioni dell'imballaggio	100 x 120 x 17 mm
Peso lordo	21 g
Numero di tariffa doganale	73269098
Numero WEEE	40951076
Conforme a REACH	Sì
Conforme alla direttiva RoHS	Sì

Disegno quotato

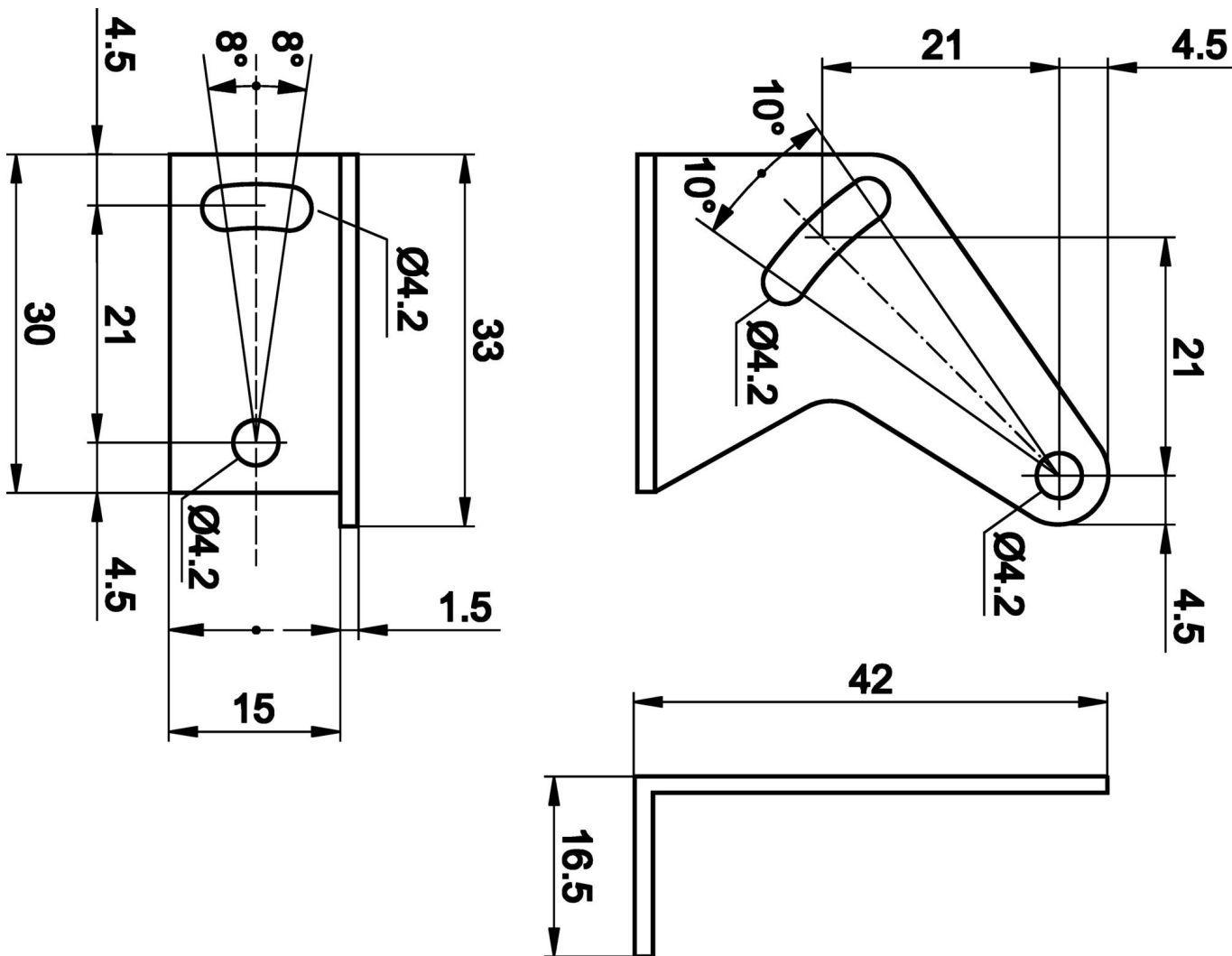

**Installazione**

L'installazione deve essere eseguita esclusivamente da un elettricista qualificato!



**Smaltimento dei rifiuti**

Numero RAEE secondo § 6 par. 3 ElektroG: 40951076

**Istruzioni di sicurezza**

! Prima della messa in funzione, accertarsi che siano state rispettate tutte le indicazioni di sicurezza contenute nella documentazione del prodotto.

! L'uso di questi prodotti è vietato se ha un impatto diretto sulla sicurezza personale.