

AO000067

Accessori • Sensori ottici - Montaggio

Accessori Ottica, staffa di montaggio, 34x20x26mm, angolare, acciaio, 90°



Proprietà meccaniche

Larghezza	26,5 mm
Diametro della vite di fissaggio	3,2
Altezza	33,5 mm
Lunghezza	20,5 mm
Tipo di montaggio	Fissaggio a vite
Superficie	zincato
Materiale	Acciaio
Angolo	90 °

Classificazione

ETIM 8	EC002625 Accessori di montaggio (quadro elettrico)
--------	--

Ulteriori informazioni

Gruppo di prodotti IPF	900 Accessori
Dimensioni dell'imballaggio	120 x 100 x 21 mm
Peso lordo	20 g
Numero di tariffa doganale	73269098
Numero WEEE	40951076
Compatibile con OzDS	Sì
Compatibile con POP	Sì
Conforme a REACH	Sì
Conforme alla direttiva RoHS	Sì

Disegno quotato

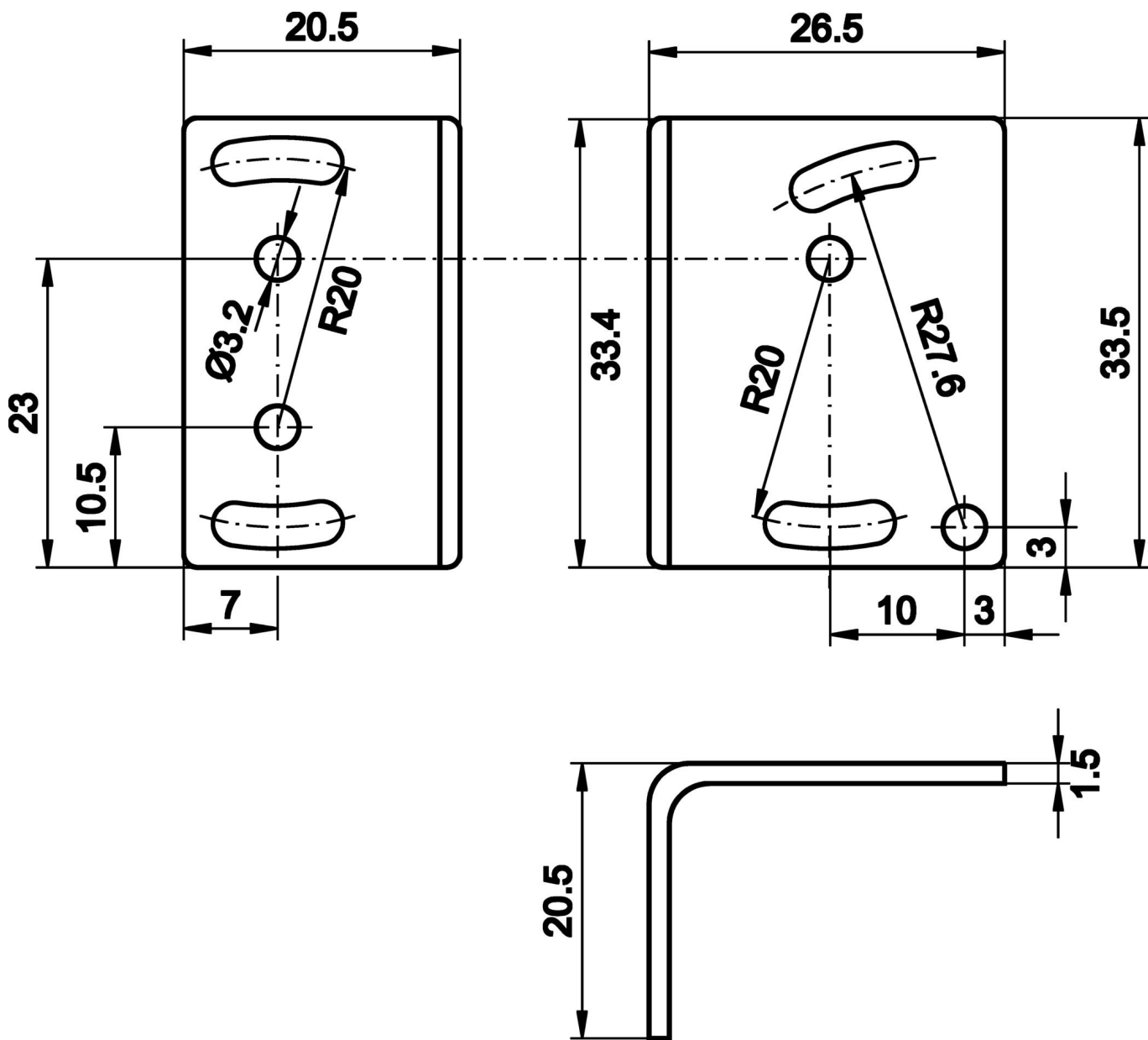

Installazione

L'installazione deve essere eseguita esclusivamente da un elettricista qualificato!



Smaltimento dei rifiuti

Numero RAEE secondo § 6 par. 3 ElektroG: 40951076

Istruzioni di sicurezza

! Prima della messa in funzione, accertarsi che siano state rispettate tutte le indicazioni di sicurezza contenute nella documentazione del prodotto.

! L'uso di questi prodotti è vietato se ha un impatto diretto sulla sicurezza personale.