

AO000082

Accessori • Sensori ottici - Montaggio

Accessori Ottica, staffa di montaggio, 55x26x36mm, staffa, acciaio



Proprietà meccaniche

Larghezza	36 mm
Diametro della vite di fissaggio	4,3
Altezza	55 mm
Lunghezza	26 mm
Tipo di montaggio	Fissaggio a vite
Superficie	zincato
Materiale	Acciaio

Classificazione

ETIM 8	EC002625 Accessori di montaggio (quadro elettrico)
--------	--

Ulteriori informazioni

Gruppo di prodotti IPF	900 Accessori
Dimensioni dell'imballaggio	100 x 70 x 27 mm
Peso lordo	32 g
Numero di tariffa doganale	73269098
Numero WEEE	40951076
Compatibile con OzDS	Sì
Compatibile con POP	Sì
Conforme a REACH	Sì
Conforme alla direttiva RoHS	Sì

Disegno quotato

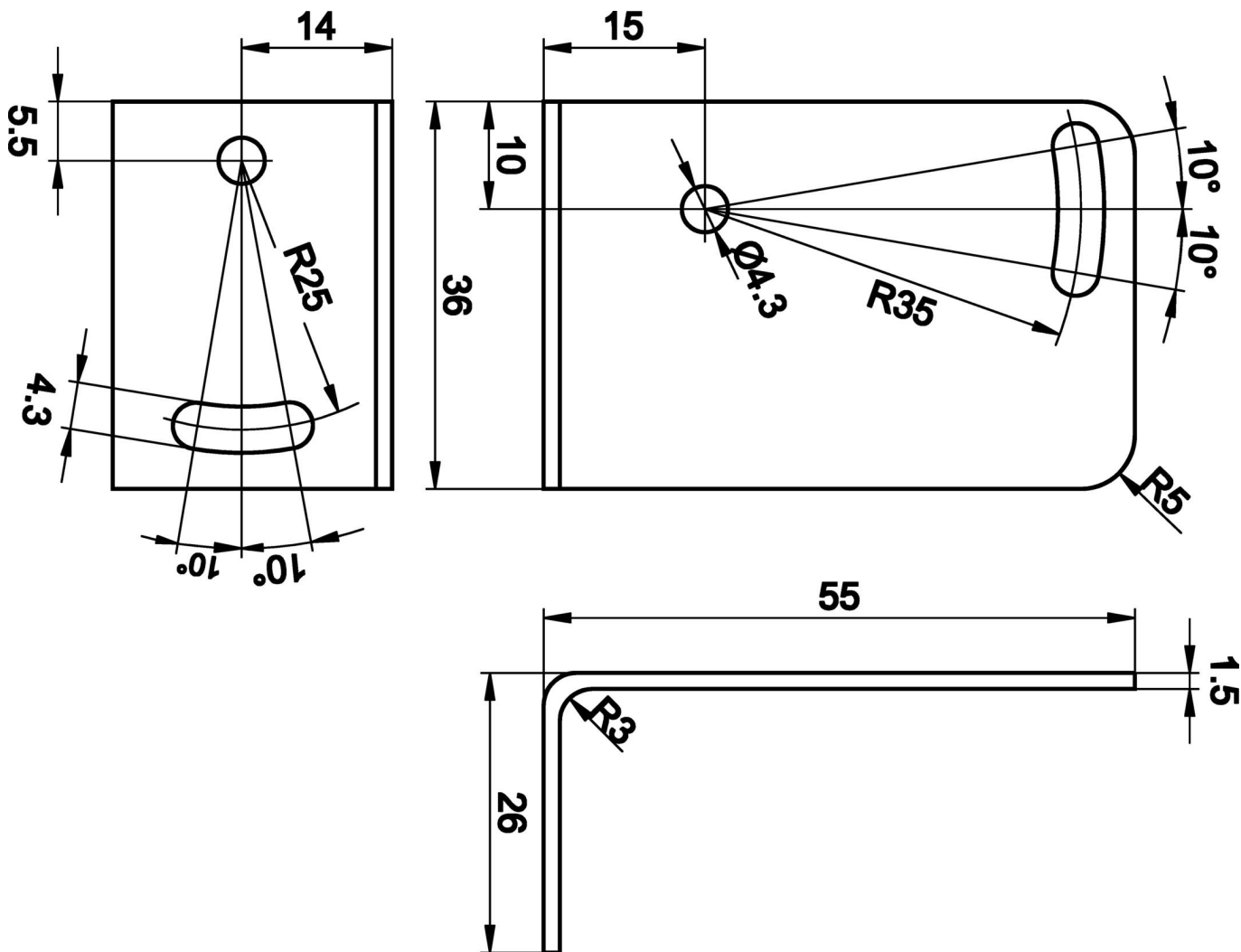

Installazione

L'installazione deve essere eseguita esclusivamente da un elettricista qualificato!



Smaltimento dei rifiuti

Numero RAEE secondo § 6 par. 3 ElektroG: 40951076

Istruzioni di sicurezza

- / Prima della messa in funzione, accertarsi che siano state rispettate tutte le indicazioni di sicurezza contenute nella documentazione del prodotto.
- / L'uso di questi prodotti è vietato se ha un impatto diretto sulla sicurezza personale.