

AO000243

Příslušenství • Bezpečnostní světelné mřížky - Montáž

Příslušenství Optické, Upevňovací úhelníky, 35x24x30mm, Upevňovací materiál pro snímač, úhel, Ocel

Včetně šroub



Mechanické vlastnosti

Šířka	29,7 mm
Průměr šroubového upevnění	5,5
Výška	35 mm
Délka	24 mm
Druh montáže	Šroubové upevnění
Povrch	galvanizovaný
Materiál	Ocel

Klasifikace

ETIM 8	EC002625 Montážní příslušenství (rozdávěč)
--------	--

Další

Skupina produktů IPF	710 Bezpečnostní systémy
Rozměry balení	83 x 83 x 38 mm
Hrubá váha	141 g
Číslo zboží	73269098
WEEE číslo	40951076
V souladu s REACH	Ano
V souladu s RoHS	Ano

Rozměrový výkres

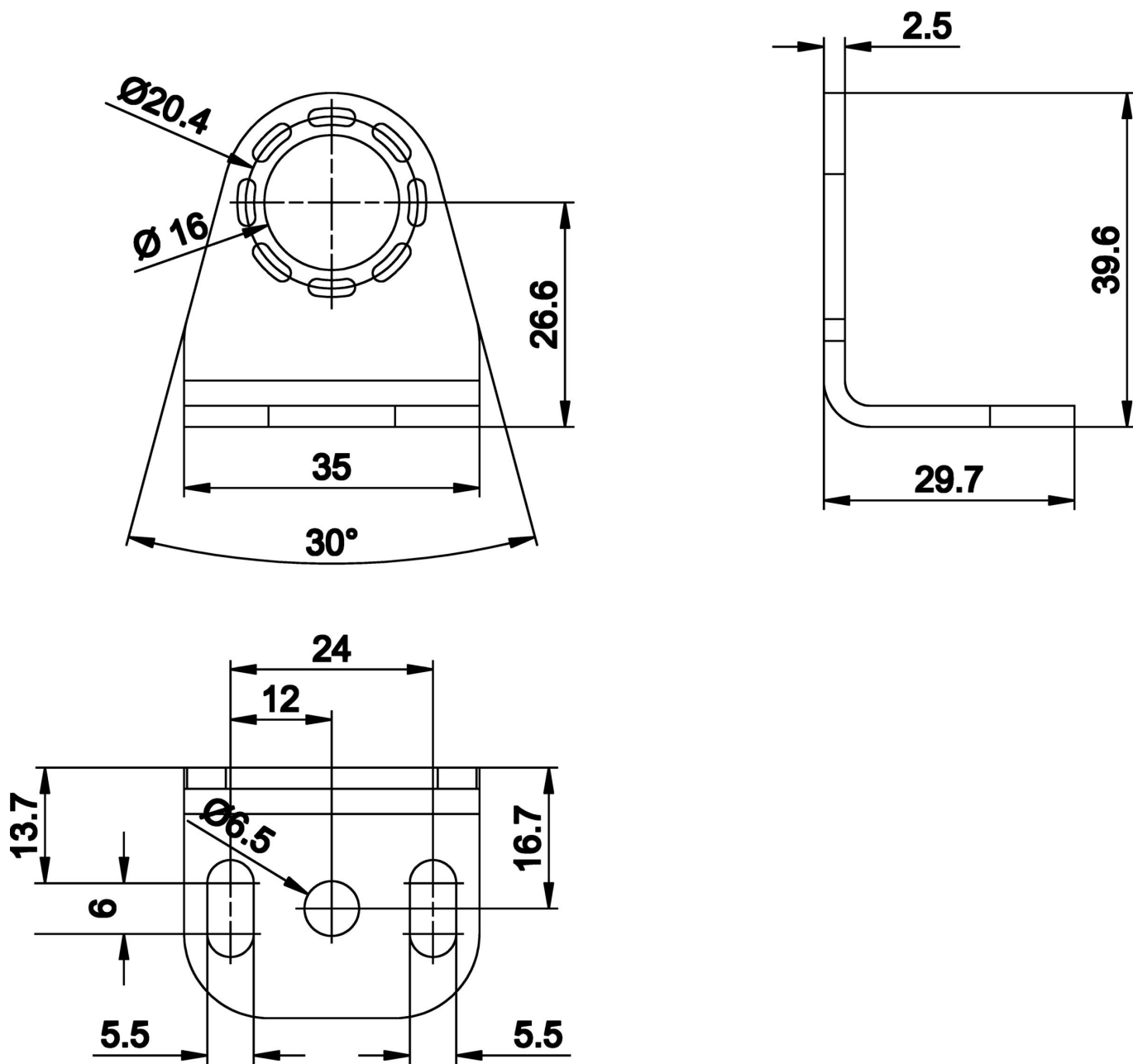

Montáž

Montáž / instalaci smí provádět pouze kvalifikovaný elektrikář!



Likvidace

Číslo WEEE podle § 6 odst. 3 ElektroG: 40951076

Bezpečnostní pokyny

/ Před uvedením do provozu prosím zkontrolujte, zda byly dodrženy veškeré bezpečnostní pokyny, které jsou případně uvedené v dokumentaci výrobku.

/ Nikdy nepoužívejte tato zařízení v aplikacích, kde bezpečnost osob závisí na jejich funkčnosti.