

AO000243

Accessoires • Barrière immatérielle de sécurité - montage

Accessoires optiques, équerre de fixation, 35x24x30mm, matériel de fixation pour capteur, équerre, acier

Y compris Vis



Propriétés mécaniques

Largeur	29,7 mm
Diamètre de la fixation par vis	5,5
Hauteur	35 mm
Longueur	24 mm
Type de montage	Fixation par vis
Surface	galvanisé
Matériau	Acier

Classification

ETIM 8	EC002625 Accessoires de montage (armoire électrique)
--------	--

Autre

Groupe de produits IPF	710 Systèmes de sécurité
Dimensions de l'emballage	83 x 83 x 38 mm
Poids brut	141 g
Numéro de tarif douanier	73269098
Numéro WEEE	40951076
Conforme à REACH	Oui
Conforme à la directive RoHS	Oui

Schéma d'encombrement

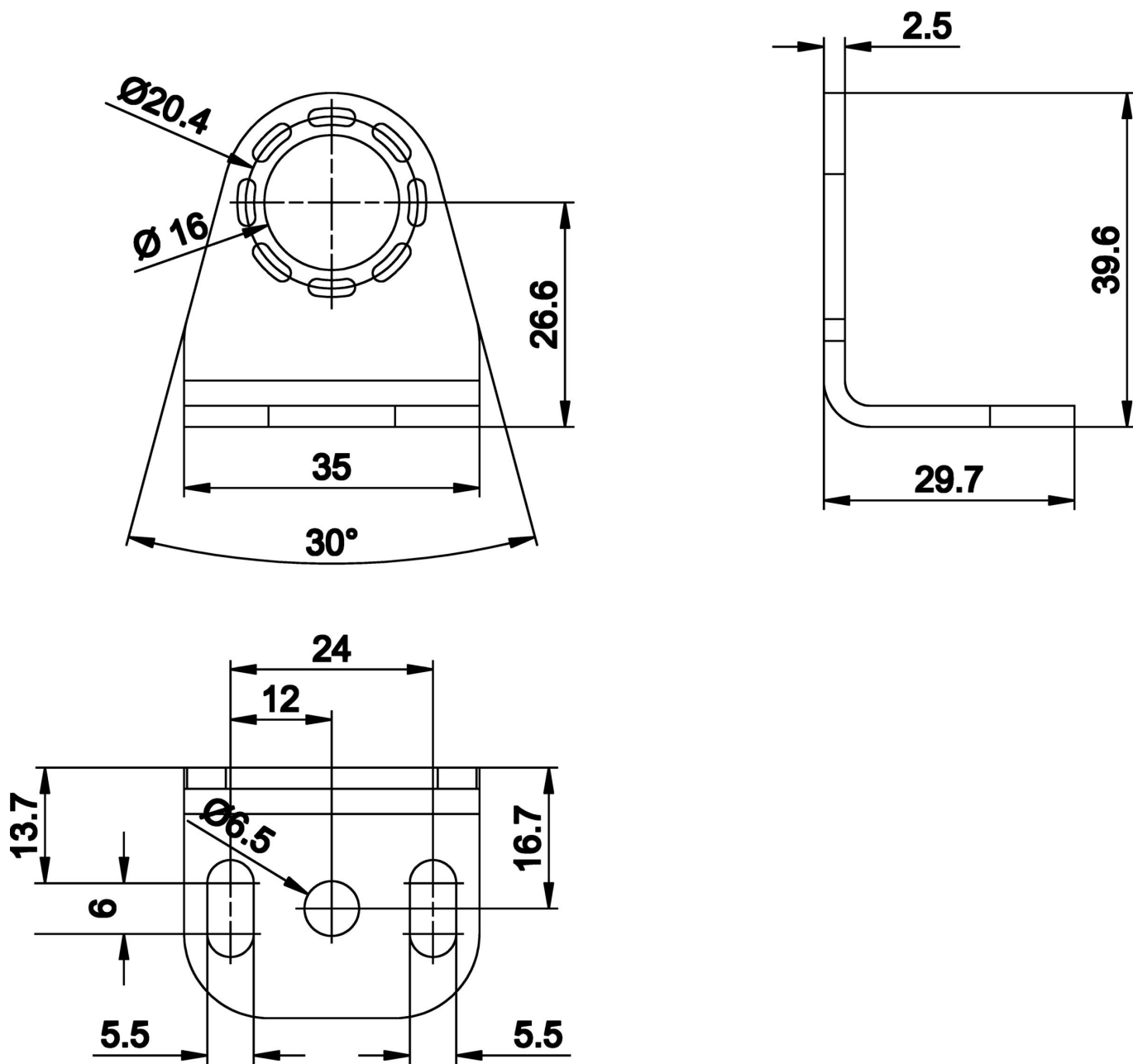

Montage
Le montage / l'installation ne doit être effectué que par un électricien spécialisé !



Élimination
Numéro WEEE selon § 6 alinéa 3 ElektroG : 40951076

Consignes de sécurité

! Avant la mise en service, veuillez vous assurer que toutes les consignes de sécurité figurant éventuellement dans la documentation du produit ont été respectées.

! En cas d'impact direct sur la sécurité des personnes, l'utilisation de ces produits est interdite.