

AO000249

Accessori • Sensori ottici - Montaggio

Accessori ottici, staffa di montaggio, 93x30x56mm, acciaio

Incluso Vite



Proprietà meccaniche

Larghezza	56 mm
Diametro della vite di fissaggio	5,3
Altezza	92,9 mm
Lunghezza	30 mm
Tipo di montaggio	Fissaggio a vite
Superficie	zincato
Materiale	Acciaio

Classificazione

ETIM 8	EC002625 Accessori di montaggio (quadro elettrico)
--------	--

Ulteriori informazioni

Gruppo di prodotti IPF	710 Sistemi di sicurezza
Dimensioni dell'imballaggio	175 x 100 x 40 mm
Peso lordo	180 g
Numero di tariffa doganale	73269098
Numero WEEE	40951076
Conforme a REACH	Sì
Conforme alla direttiva RoHS	Sì

Disegno quotato

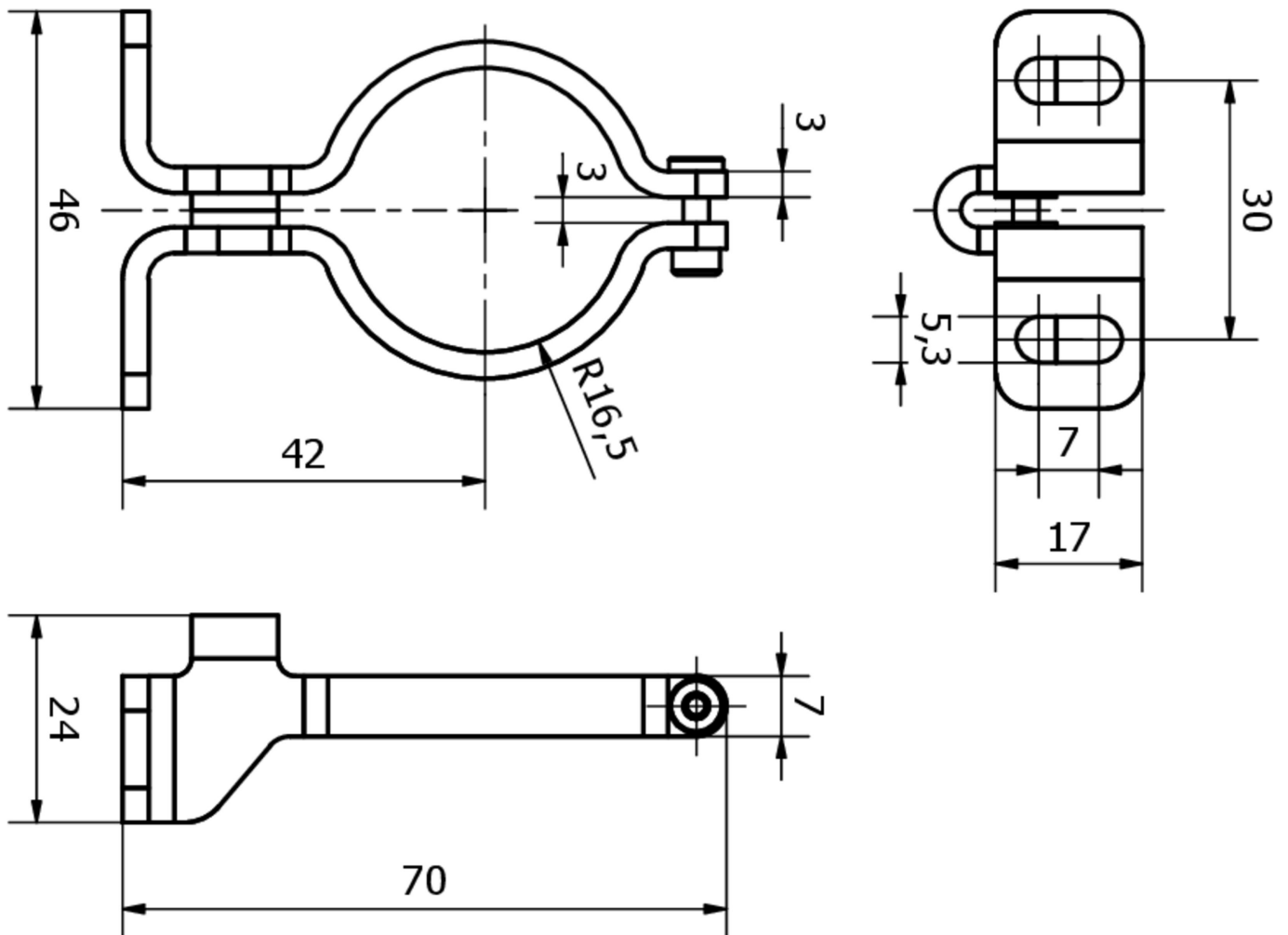

Installazione

L'installazione deve essere eseguita esclusivamente da un elettricista qualificato!



Smaltimento dei rifiuti

Numero RAEE secondo § 6 par. 3 ElektroG: 40951076

Istruzioni di sicurezza

/ Prima della messa in funzione, accertarsi che siano state rispettate tutte le indicazioni di sicurezza contenute nella documentazione del prodotto.

/ L'uso di questi prodotti è vietato se ha un impatto diretto sulla sicurezza personale.