

AO000631

辅料 • 摄像机照明 - 安装

光学配件，适配器环，用于相机照明，滤镜螺纹M27x0.5，灯具螺纹M40.5x0.5，铝。



机械特征

适应性	镜头 - 环形灯
过滤器螺纹尺寸，公制	27
过滤器螺纹的间距	0.5 mm
灯具螺纹的间距 (内部)	0.5 mm
过滤器螺纹尺寸	M27
灯具内螺纹的螺纹尺寸	M30,5

其他特点

可聚焦	没有
-----	----

种类

ETIM 8	EC001776 监控摄像机的镜头
--------	-------------------

更多

IPF产品组	914配件相机传感器
包装尺寸	120 x 70 x 6 mm
总重量	3 g
海关税号	76169990
WEEE编号	40951076
适应性强	是
符合RoHS标准	是

尺寸图

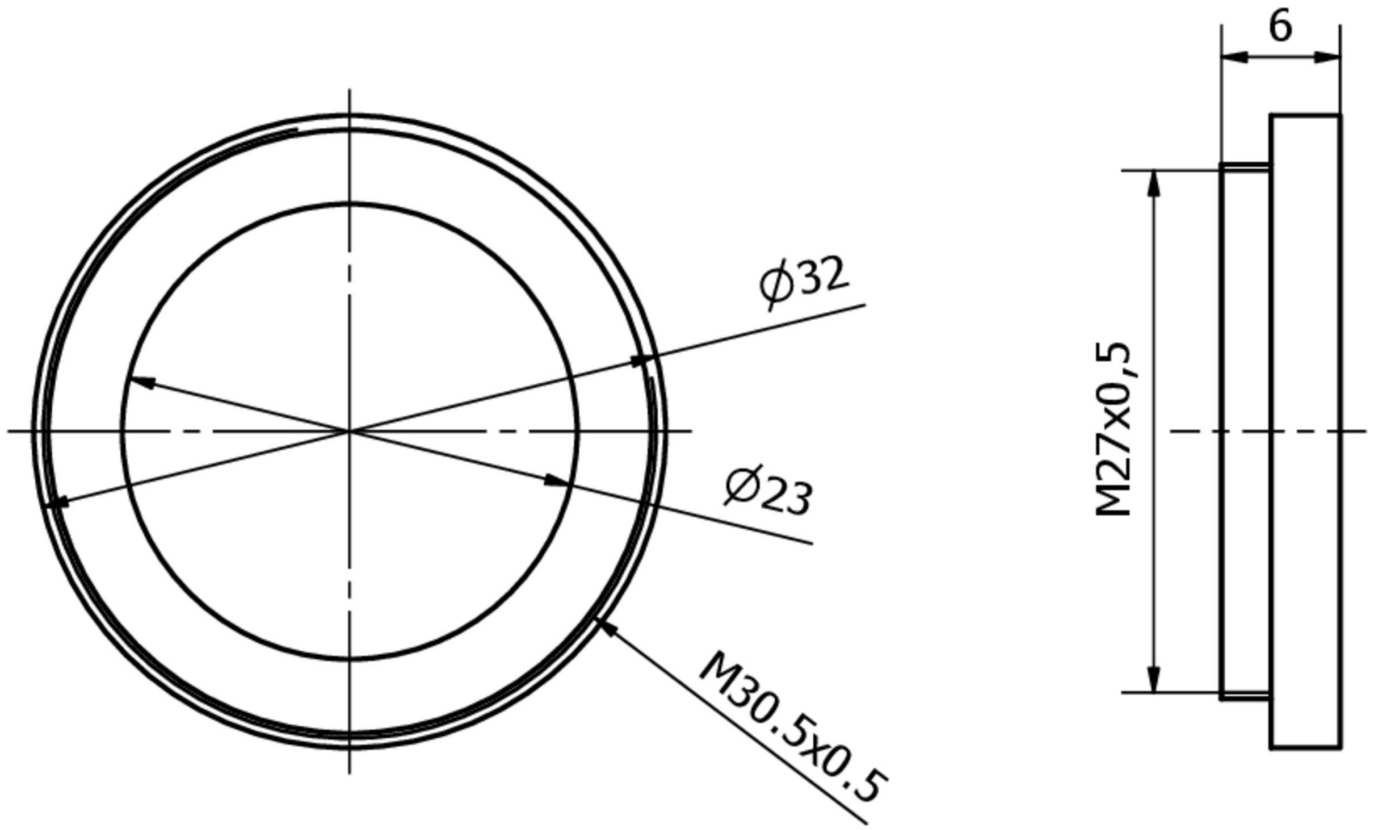

安装
安装工作只能由合格的电工来完成!



废弃处理
根据第 6 条第 3 款 ElektroG 规定的 WEEE
编号：40951076

安全警告

- /** 在初始操作之前，请确保遵循产品信息中可能提供的所有安全说明。
- /** 切勿在人的安全取决于其功能的应用中使用这些设备。