

AP000016

Accessoires • Capteurs optiques - montage

Accessoires laser, bride, 14x40x36mm, matériel de fixation et bride de précision, aluminium

Y compris Vis



Propriétés mécaniques

| | |
|---------------------------------|------------------|
| Largeur | 36 mm |
| Diamètre de la fixation par vis | 4,5 |
| Hauteur | 14 mm |
| Longueur | 40 mm |
| Type de montage | Fixation par vis |
| Matériau | Aluminium |

Autres caractéristiques

| | |
|---------|-------|
| Version | Bride |
|---------|-------|

Classification

| | |
|--------|--|
| ETIM 8 | EC002625 Accessoires de montage (armoire électrique) |
|--------|--|

Autre

| | |
|------------------------------|------------------|
| Groupe de produits IPF | 900 Accessoires |
| Dimensions de l'emballage | 100 x 70 x 35 mm |
| Poids brut | 40 g |
| Numéro de tarif douanier | 76169990 |
| Numéro WEEE | 40951076 |
| Conforme à REACH | Oui |
| Conforme à la directive RoHS | Oui |

Schéma d'encombrement

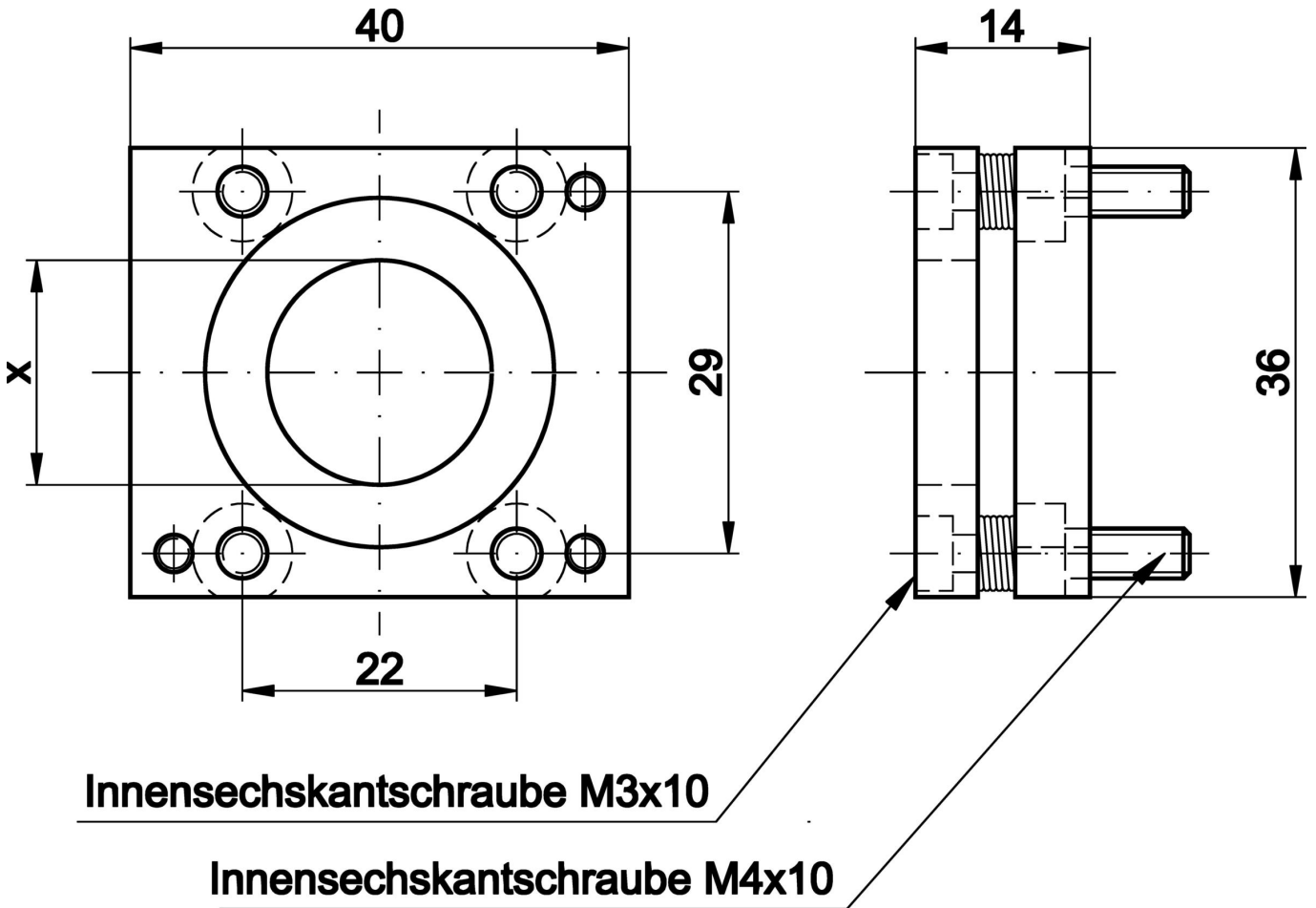

Montage

Le montage / l'installation ne doit être effectué que par un électricien spécialisé !



Élimination

Numéro WEEE selon § 6 alinéa 3 ElektroG : 40951076

Consignes de sécurité

/ Avant la mise en service, veuillez vous assurer que toutes les consignes de sécurité figurant éventuellement dans la documentation du produit ont été respectées.

/ En cas d'impact direct sur la sécurité des personnes, l'utilisation de ces produits est interdite.