

## AP000016

### Accessori • Sensori ottici - Montaggio

Accessori Laser, flangia, 14x40x36mm, materiale di montaggio e flangia di precisione, alluminio

Incluso Vite



#### Proprietà meccaniche

Larghezza	36 mm
Diametro della vite di fissaggio	4,5
Altezza	14 mm
Lunghezza	40 mm
Tipo di montaggio	Fissaggio a vite
Materiale	Alluminio

#### Altre proprietà

Versione	Flangia
----------	---------

#### Classificazione

ETIM 8	EC002625 Accessori di montaggio (quadro elettrico)
--------	--

#### Ulteriori informazioni

Gruppo di prodotti IPF	900 Accessori
Dimensioni dell'imballaggio	100 x 70 x 35 mm
Peso lordo	40 g
Numero di tariffa doganale	76169990
Numero WEEE	40951076
Conforme a REACH	Sì
Conforme alla direttiva RoHS	Sì

Disegno quotato

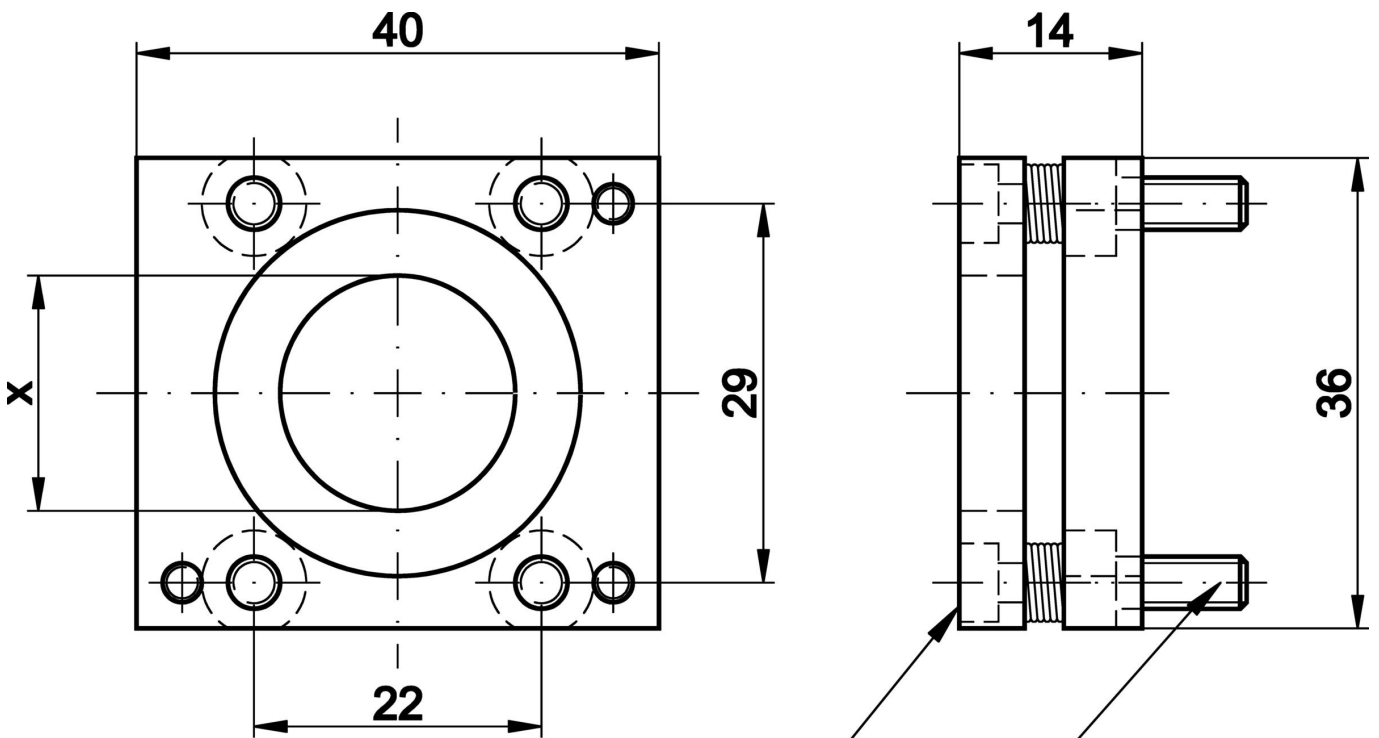

**Innensechskantschraube M3x10**

**Innensechskantschraube M4x10**



**Installazione**

L'installazione deve essere eseguita esclusivamente da un elettricista qualificato!



**Smaltimento dei rifiuti**

Numero RAEE secondo § 6 par. 3 ElektroG: 40951076

**Istruzioni di sicurezza**

**/** Prima della messa in funzione, accertarsi che siano state rispettate tutte le indicazioni di sicurezza contenute nella documentazione del prodotto.

**/** L'uso di questi prodotti è vietato se ha un impatto diretto sulla sicurezza personale.