

AP000018

Accessori • Sensori ottici - Montaggio

Accessori Laser, flangia, 14x28x29mm, materiale di montaggio e flangia di precisione, alluminio

Incluso Vite



Proprietà meccaniche

Larghezza	29 mm
Diametro della vite di fissaggio	4,5
Altezza	14 mm
Lunghezza	28 mm
Tipo di montaggio	Fissaggio a vite
Materiale	Alluminio

Altre proprietà

Versione	Flangia
----------	---------

Classificazione

ETIM 8	EC002625 Accessori di montaggio (quadro elettrico)
--------	--

Ulteriori informazioni

Gruppo di prodotti IPF	900 Accessori
Dimensioni dell'imballaggio	120 x 70 x 25 mm
Peso lordo	30 g
Numero di tariffa doganale	76169990
Numero WEEE	40951076
Conforme a REACH	Sì
Conforme alla direttiva RoHS	Sì

Disegno quotato

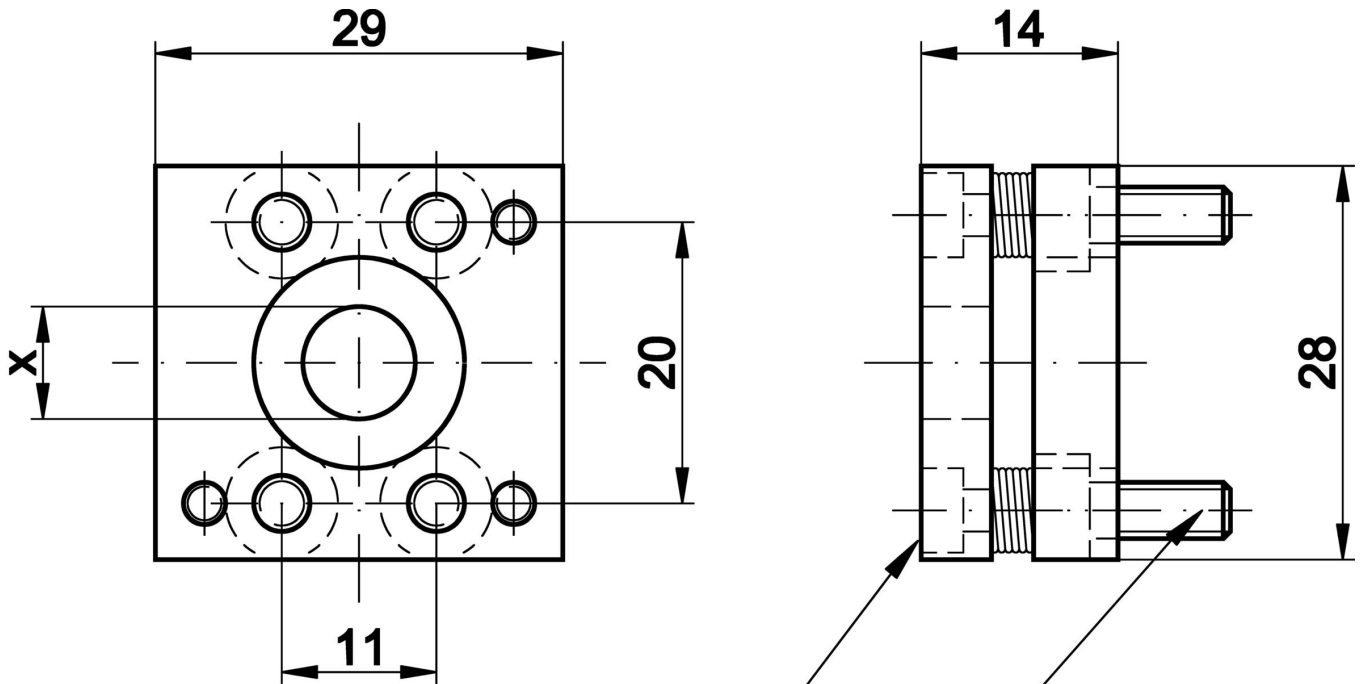

Innensechskantschraube M3x10

Innensechskantschraube M4x10



Installazione

L'installazione deve essere eseguita esclusivamente da un elettricista qualificato!



Smaltimento dei rifiuti

Numero RAEE secondo § 6 par. 3 ElektroG: 40951076

Istruzioni di sicurezza

- / Prima della messa in funzione, accertarsi che siano state rispettate tutte le indicazioni di sicurezza contenute nella documentazione del prodotto.
- / L'uso di questi prodotti è vietato se ha un impatto diretto sulla sicurezza personale.