

AP000045

Accessori • Montaggio

Accessori Laser, piastra di montaggio, 27x97x78 mm, metallo



Proprietà meccaniche

Larghezza	78 mm
Altezza	27 mm
Lunghezza	97 mm
Materiale	Metallo

Altre proprietà

Versione	Piastra di montaggio
----------	----------------------

Classificazione

ETIM 8	EC001580 Accessori/parti di ricambio per rilevatori di movimento
--------	--

Ulteriori informazioni

Gruppo di prodotti IPF	900 Accessori
Dimensioni dell'imballaggio	150 x 100 x 30 mm
Peso lordo	132 g
Numero di tariffa doganale	73269098
Numero WEEE	40951076
Conforme a REACH	Sì
Conforme alla direttiva RoHS	Sì

Disegno quotato

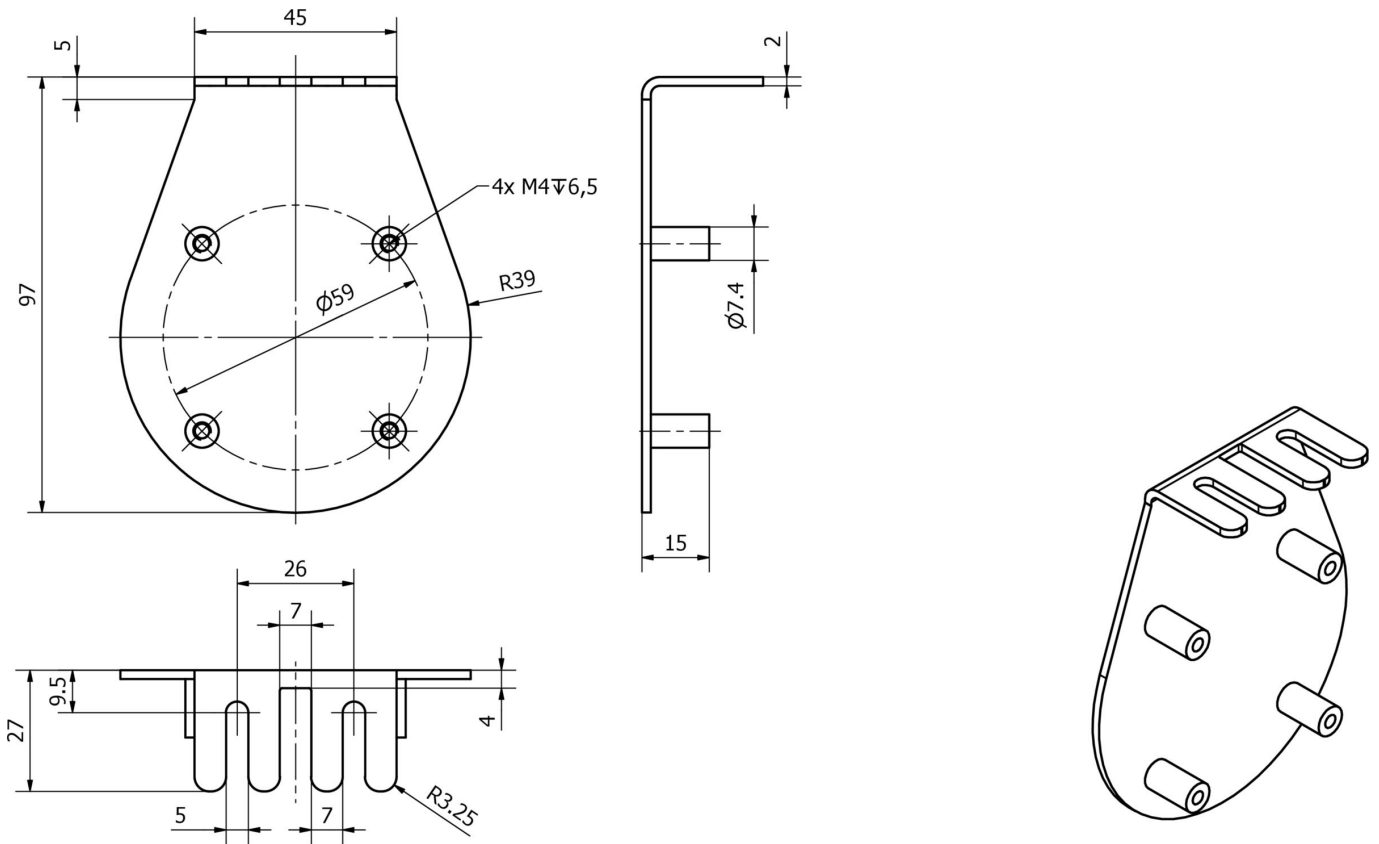

Installazione

L'installazione deve essere eseguita esclusivamente da un elettricista qualificato!



Smaltimento dei rifiuti

Numero RAEE secondo § 6 par. 3 ElektroG: 40951076

Istruzioni di sicurezza

- /** Prima della messa in funzione, accertarsi che siano state rispettate tutte le indicazioni di sicurezza contenute nella documentazione del prodotto.
- /** L'uso di questi prodotti è vietato se ha un impatto diretto sulla sicurezza personale.