

AS000017

Accessori • Montaggio

Set di staffe di fissaggio per accessori, 124x69,5x12 mm, acciaio inox



per SMxx002x

Proprietà meccaniche

Larghezza	12 mm
Altezza	69,5 mm
Lunghezza	124 mm
Materiale	Acciaio inox

Altre proprietà

Caratteristiche speciali	In parte con rivestimento in poliolefina
Versione	Supporto del morsetto

Classificazione

ETIM 8	EC002024 Accessori/ricambi per unità di controllo
--------	---

Ulteriori informazioni

Gruppo di prodotti IPF	900 Accessori
Dimensioni dell'imballaggio	150 x 100 x 25 mm
Peso lordo	94 g
Numero di tariffa doganale	73269098
Numero WEEE	40951076
Compatibile con POP	Sì
Conforme a REACH	Sì
Conforme alla direttiva RoHS	Sì

Disegno quotato

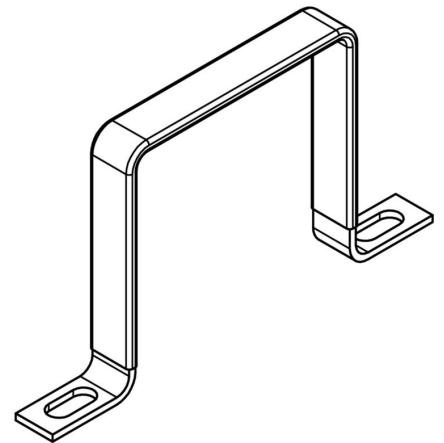
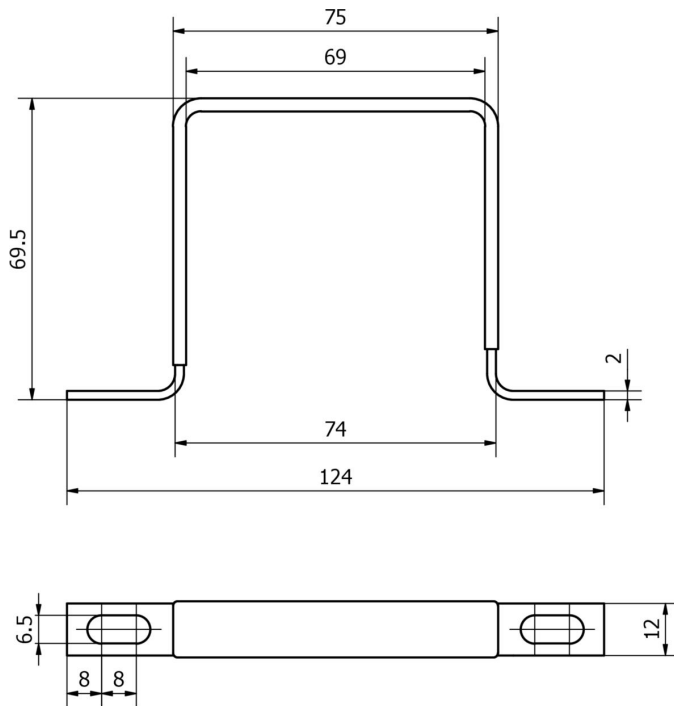

Installazione

L'installazione deve essere eseguita esclusivamente da un elettricista qualificato!



Smaltimento dei rifiuti

Numero RAEE secondo § 6 par. 3 ElektroG: 40951076

Istruzioni di sicurezza

- /** Prima della messa in funzione, accertarsi che siano state rispettate tutte le indicazioni di sicurezza contenute nella documentazione del prodotto.
- /** L'uso di questi prodotti è vietato se ha un impatto diretto sulla sicurezza personale.