

AS000017

Akcesoria • Montaż

Zestaw akcesoriów wspornika zaciskowego, 124x69,5x12 mm, stal nierdzewna



dla SMxx002x

Właściwości mechaniczne

Szerokość	12 mm
Wysokość	69,5 mm
Długość	124 mm
Materiał	Stal nierdzewna

Inne właściwości

Funkcje specjalne	Częściowo z powłoką poliolefinową
Wersja	Uchwyt zacisku

Klasyfikacja

ETIM 8	EC002024 Akcesoria/części zamienne do jednostek sterujących
--------	---

Więcej informacji

Grupa produktów IPF	900 Akcesoria
Wymiary opakowania	150 x 100 x 25 mm
Masa brutto	94 g
Numer taryfy celnej	73269098
Numer WEEE	40951076
Zgodność z POP	Tak
Zgodność z REACH	Tak
Zgodność z dyrektywą RoHS	Tak

Rysunek wymiarowy

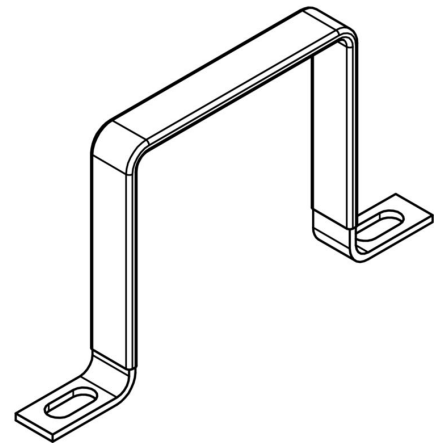
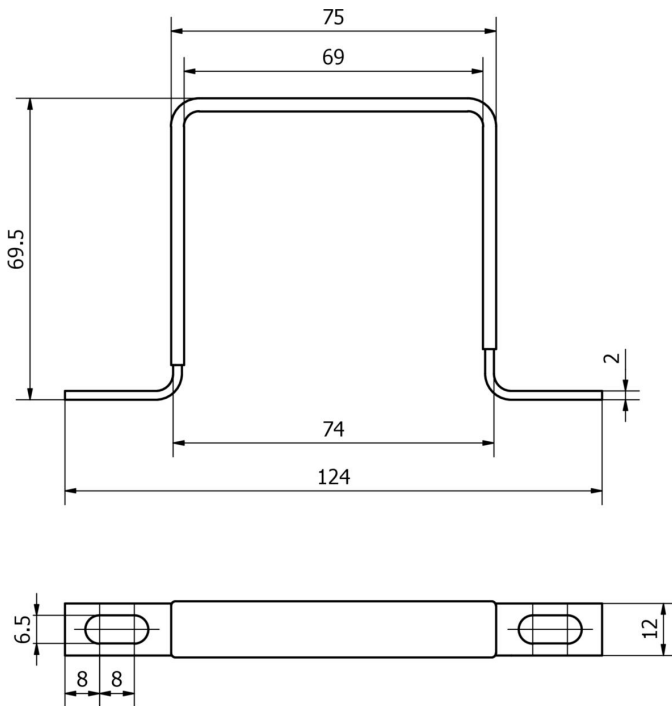

Instalacja

Instalacja może być przeprowadzona wyłącznie przez wykwalifikowanego elektryka!



Usuwanie odpadów

Numer WEEE zgodnie z § 6 ust. 3 ElektroG: 40951076

Instrukcje bezpieczeństwa

- / Przed uruchomieniem należy upewnić się, że przestrzegane są wszystkie instrukcje bezpieczeństwa zawarte w dokumentacji produktu.
- / Korzystanie z tych produktów jest zabronione, jeśli mają one bezpośredni wpływ na bezpieczeństwo osobiste.