

AS000022

Accessoires • Montage

Accessoires Cadre de montage, 67x26mm, plastique, y compris cache frontal

Y compris Collier de fixation



Cadre de montage pour SL55070x

Propriétés mécaniques

Largeur	67 mm
Hauteur	5 mm
Longueur	26 mm
Matériau	Plastique

Autres caractéristiques

Version	Cadre de montage
---------	------------------

Classification

ETIM 8

Autre

Groupe de produits IPF	900 Accessoires
Dimensions de l'emballage	
Poids brut	
Numéro de tarif douanier	39269097
Numéro WEEE	40951076
Conforme à REACH	Oui
Conforme à la directive RoHS	Oui

Schéma d'encombrement

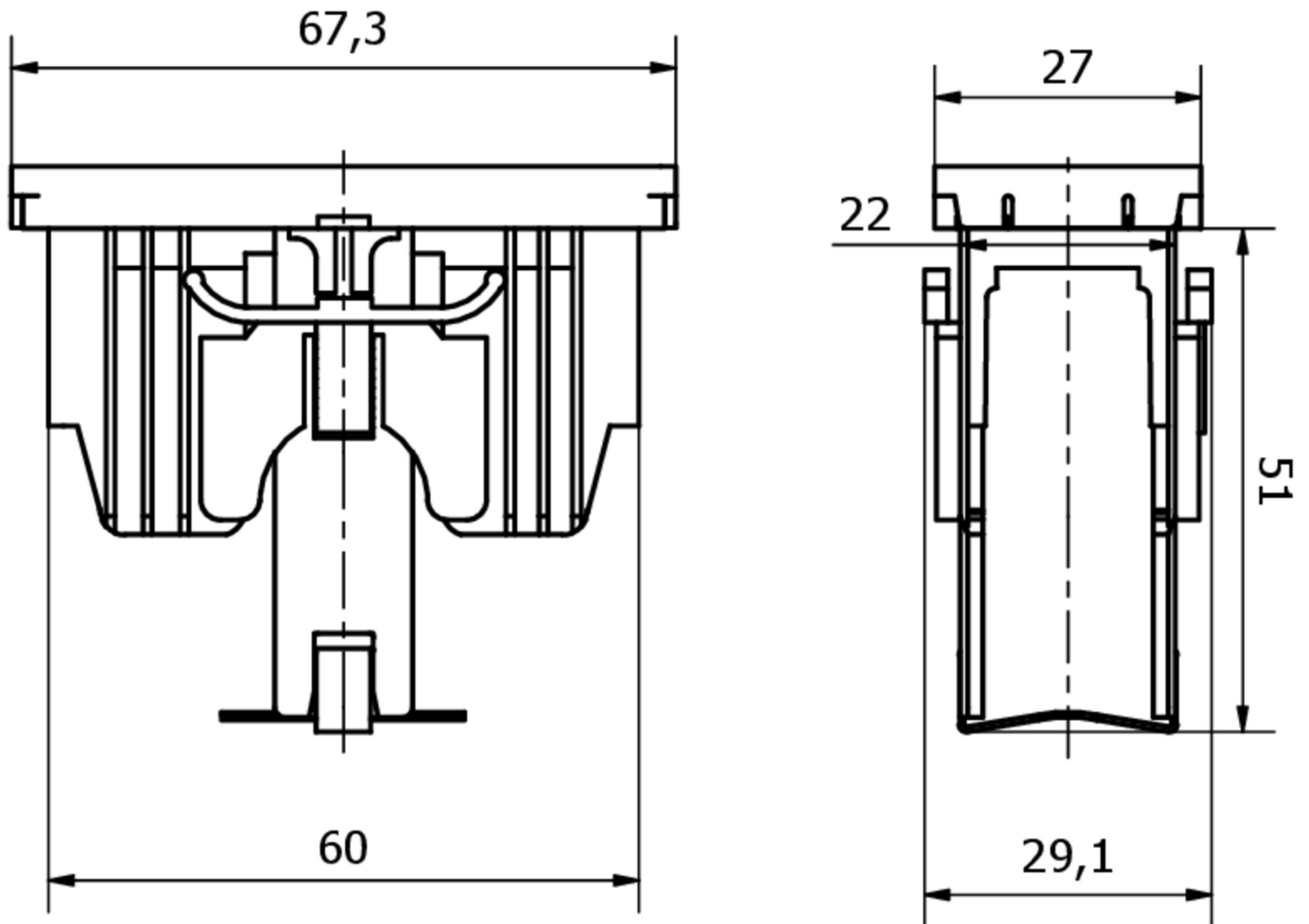

Montage

Le montage / l'installation ne doit être effectué que par un électricien spécialisé !



Élimination

Numéro WEEE selon § 6 alinéa 3 ElektroG : 40951076

Consignes de sécurité

/ Avant la mise en service, veuillez vous assurer que toutes les consignes de sécurité figurant éventuellement dans la documentation du produit ont été respectées.

/ En cas d'impact direct sur la sécurité des personnes, l'utilisation de ces produits est interdite.