

## AU000028

### Accessori • Angolo di deflessione

Accessori ultrasuoni, angolo di deflessione, 25x60mm, angolo di deflessione, acciaio inox, 90°



#### Proprietà meccaniche

Larghezza	25 mm
Diametro della vite di fissaggio	5,5
Altezza	60 mm
Tipo di montaggio	Fissaggio a vite
Materiale	Acciaio inox
Angolo	90 °

#### Classificazione

ETIM 8	EC002625 Accessori di montaggio (quadro elettrico)
--------	--

#### Ulteriori informazioni

Gruppo di prodotti IPF	900 Accessori
Dimensioni dell'imballaggio	150 x 100 x 25 mm
Peso lordo	34 g
Numero di tariffa doganale	73269098
Numero WEEE	40951076
Conforme a REACH	Sì
Conforme alla direttiva RoHS	Sì

**Disegno quotato**

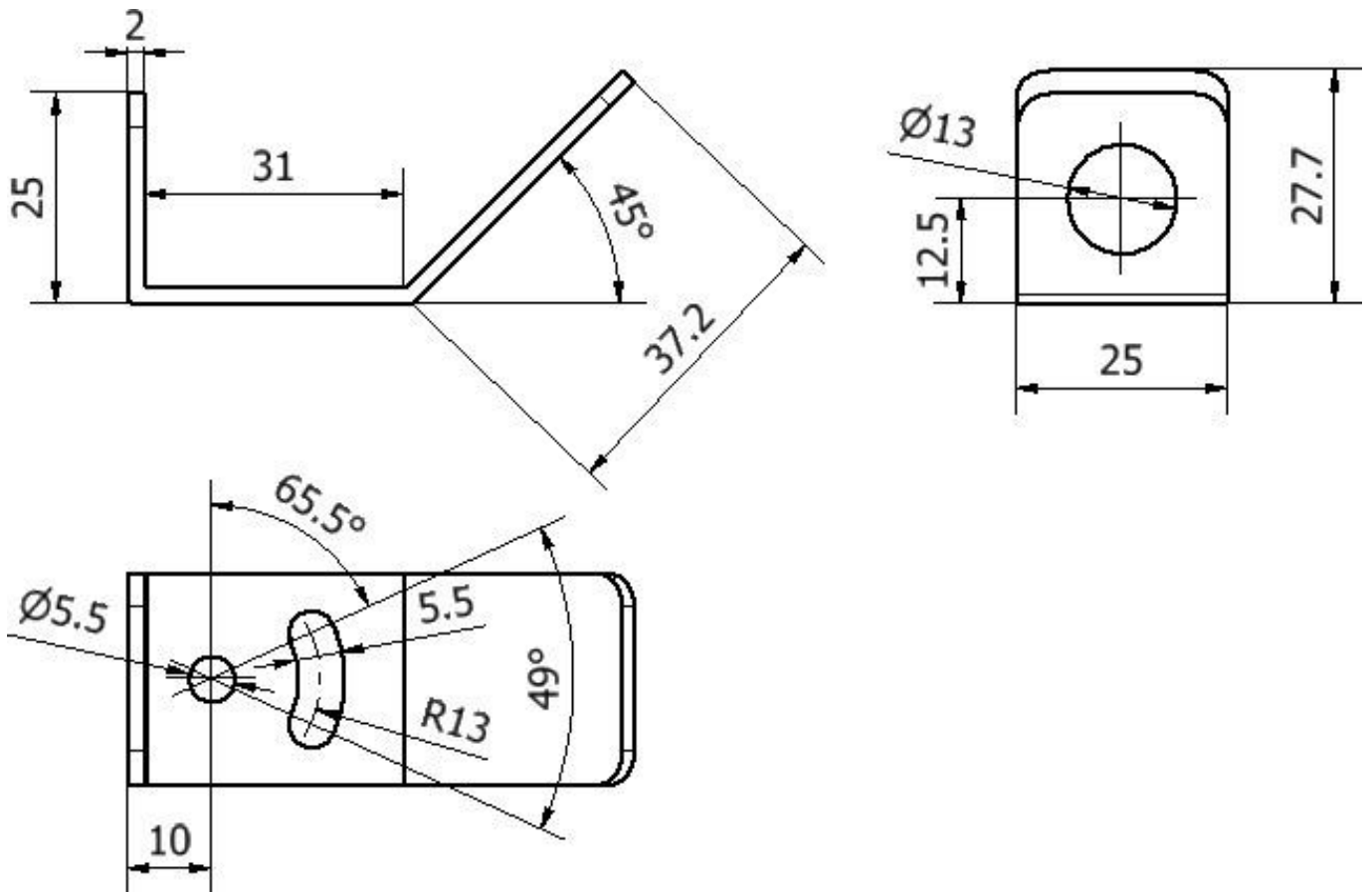

**Installazione**

L'installazione deve essere eseguita esclusivamente da un elettricista qualificato!



**Smaltimento dei rifiuti**

Numero RAEE secondo § 6 par. 3 ElektroG: 40951076

**Istruzioni di sicurezza**

/ Prima della messa in funzione, accertarsi che siano state rispettate tutte le indicazioni di sicurezza contenute nella documentazione del prodotto.

/ L'uso di questi prodotti è vietato se ha un impatto diretto sulla sicurezza personale.