

AV000029

辅料 • 旋转编码器 - 安装

配件, 安装角钢支架, 80x40x90mm, 角钢, 铝合金



机械特征

宽度	90 mm
螺丝安装的直径	7
高度	80 mm
长度	40 mm
安装方法	螺钉安装
表面	阳极氧化处理
材料	铝合金

种类

ETIM 8	EC002625 安装附件(控制柜)
--------	--------------------

更多

IPF产品组	900个配件
包装尺寸	195 x 120 x 45 mm
总重量	140 g
海关税号	76169990
WEEE编号	40951076
符合OzDS标准	是
符合POP要求	是
适应性强	是
符合RoHS标准	是

尺寸图

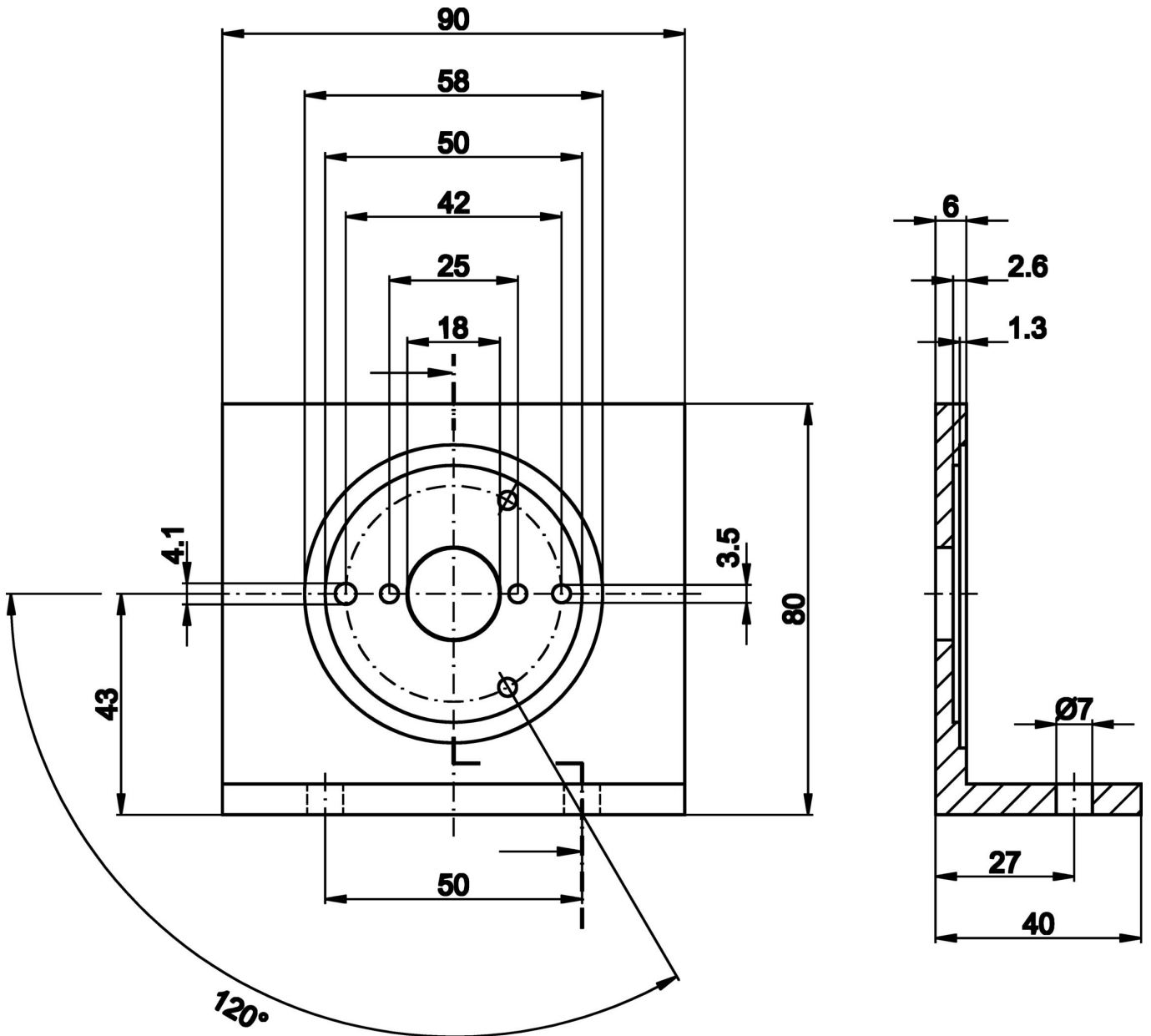

摘录配件方案

AV000032



配件杂项, 编码器用螺旋形联轴器, $\varnothing 25\text{mm}$ 32长, 铝制

AV000034



配件杂项, 测量轮, 12毫米宽, 塑料

您可以在我们的主页上找到更多配件



安装
安装工作只能由合格的电工来完成!



废弃处理
根据第 6 条第 3 款 ElektroG 规定的 WEEE
编号: 40951076

安全警告

- / 在初始操作之前，请确保遵循产品信息中可能提供的所有安全说明。
- / 切勿在人的安全取决于其功能的应用中使用这些设备。