

## AV000084

### Accessori • Sensori ottici - Montaggio

Accessori, staffa di montaggio, 50x30x84mm, staffa, acciaio



#### Proprietà meccaniche

Larghezza	84 mm
Diametro della vite di fissaggio	4,3
Altezza	50 mm
Lunghezza	30 mm
Tipo di montaggio	Fissaggio a vite
Superficie	zincato
Materiale	Acciaio

#### Classificazione

ETIM 8	EC002625 Accessori di montaggio (quadro elettrico)
--------	--

#### Ulteriori informazioni

Gruppo di prodotti IPF	900 Accessori
Dimensioni dell'imballaggio	120 x 100 x 30 mm
Peso lordo	60 g
Numero di tariffa doganale	73269098
Numero WEEE	40951076
Compatibile con OzDS	Sì
Compatibile con POP	Sì
Conforme a REACH	Sì
Conforme alla direttiva RoHS	Sì

Disegno quotato

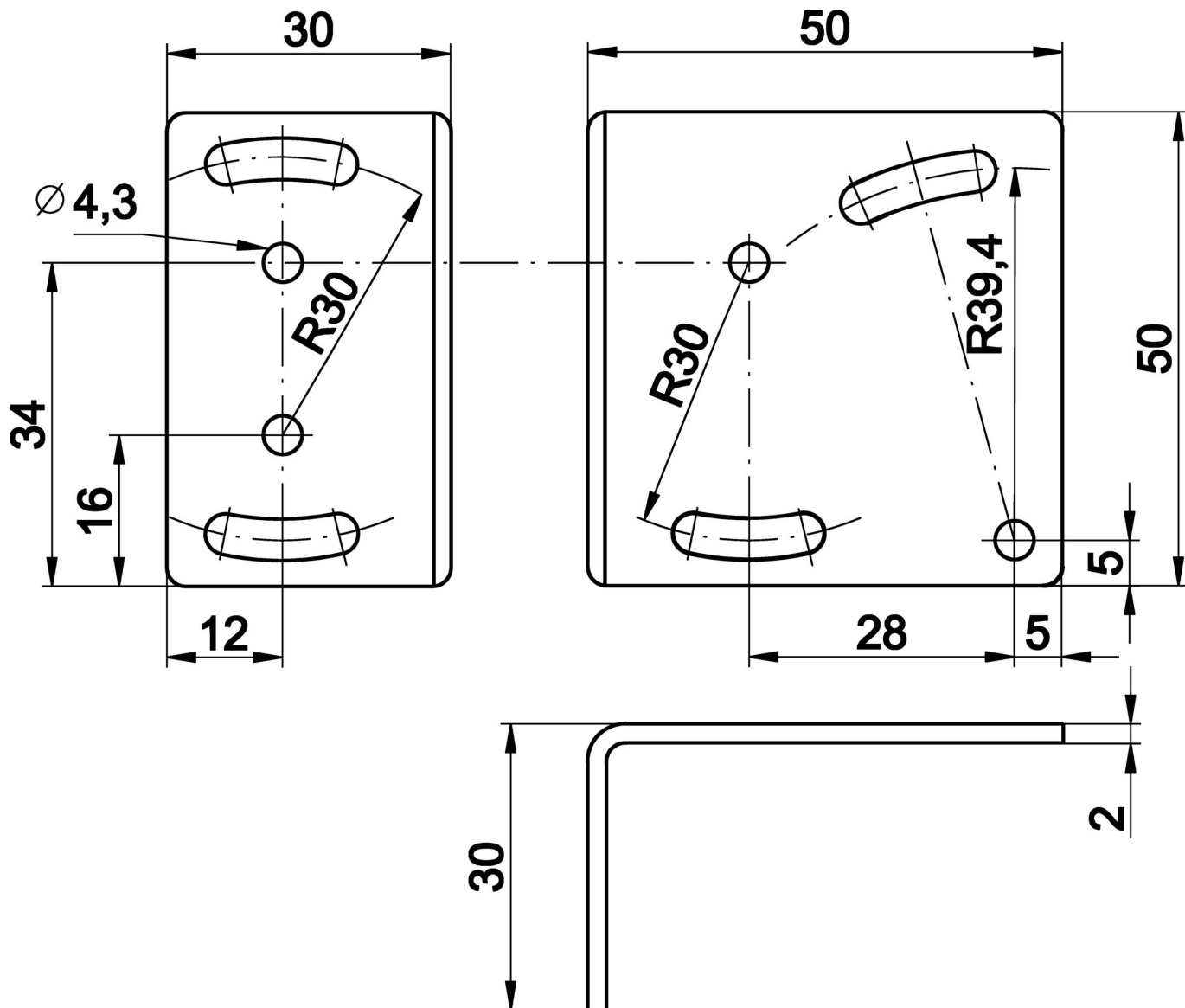

**Installazione**

L'installazione deve essere eseguita esclusivamente da un elettricista qualificato!



**Smaltimento dei rifiuti**

Numero RAEE secondo § 6 par. 3 ElektroG: 40951076

**Istruzioni di sicurezza**

! Prima della messa in funzione, accertarsi che siano state rispettate tutte le indicazioni di sicurezza contenute nella documentazione del prodotto.

! L'uso di questi prodotti è vietato se ha un impatto diretto sulla sicurezza personale.