

AV000137

辅料 • 线性和角度测量

配件, 扭矩支持, 7,7x65x51mm, 铝制

包括 弹簧垫圈, 螺钉

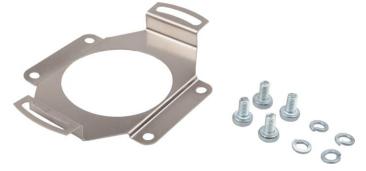

用于用螺钉固定

机械特征

宽度	51 mm
高度	7.7 mm
长度	65 mm
安装方法	螺钉安装
材料	铝合金

种类

ETIM 8	EC002625 安装附件(控制柜)
--------	--------------------

更多

IPF产品组	900个配件
包装尺寸	100 x 70 x 5 mm
总重量	5 g
海关税号	76169990
WEEE编号	40951076
适应性强	是
符合RoHS标准	是

尺寸图

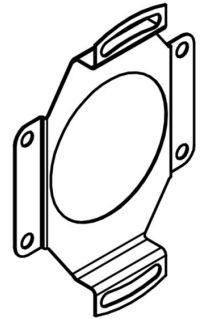
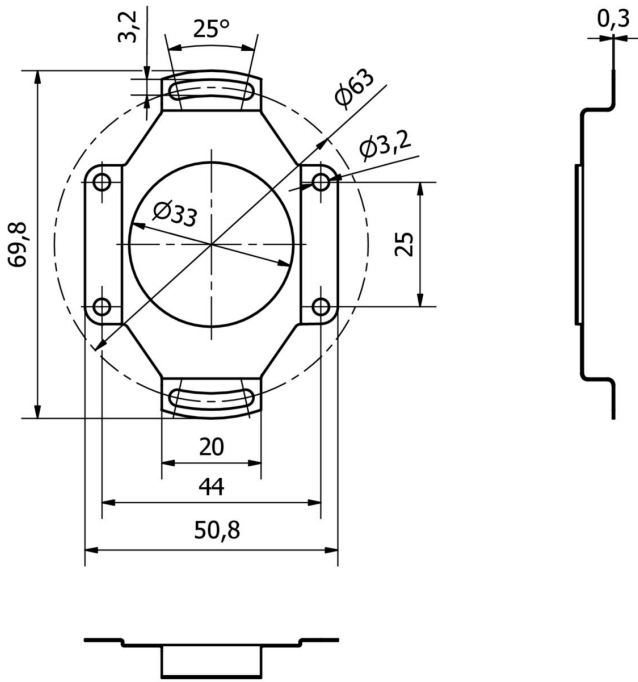

安装
安装工作只能由合格的电工来完成!



废弃处理
根据第 6 条第 3 款 ElektroG 规定的 WEEE
编号：40951076

安全警告

- / 在初始操作之前，请确保遵循产品信息中可能提供的所有安全说明。
- / 切勿在人的安全取决于其功能的应用中使用这些设备。