

AV000146

Accessori • Misura dello spostamento e dell'angolo

Accessori, braccio a molla, 180x66x75mm, alluminio



per VD58982x

Proprietà meccaniche

Larghezza	65,9 mm
Altezza	75 mm
Lunghezza	185 mm
Tipo di montaggio	Fissaggio a vite
Superficie	anodizzato/anodizzato
Materiale	Alluminio
Forza di azionamento	10,00 - 30,00 N

Altre proprietà

Versione	Braccio a molla
----------	-----------------

Classificazione

ETIM 8	EC002024 Accessori/ricambi per unità di controllo
--------	---

Ulteriori informazioni

Gruppo di prodotti IPF	900 Accessori
Dimensioni dell'imballaggio	182 x 197 x 110 mm
Peso lordo	531 g
Numero di tariffa doganale	76169990
Numero WEEE	40951076
Conforme a REACH	Sì
Conforme alla direttiva RoHS	Sì

Disegno quotato

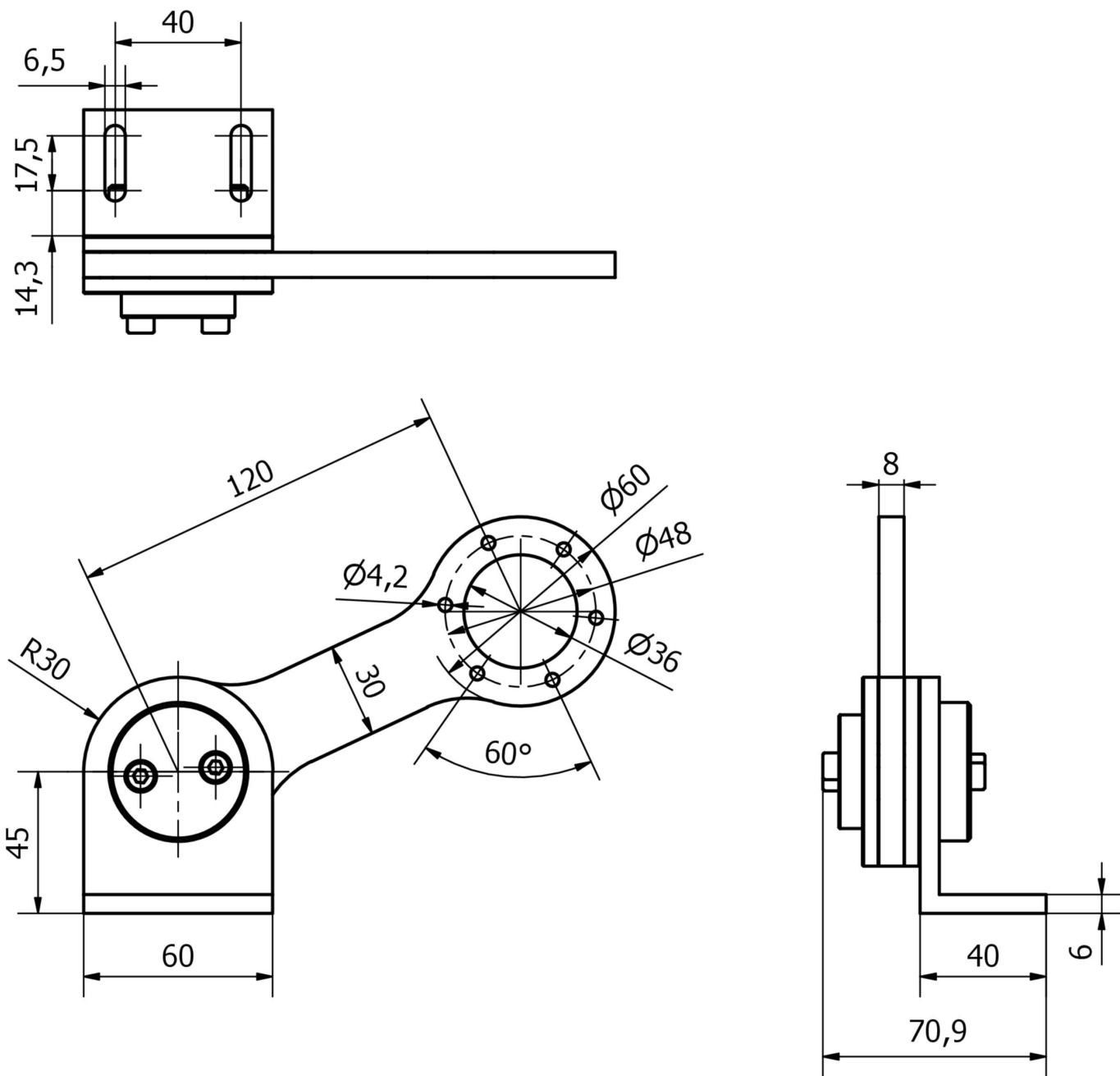

Installazione

L'installazione deve essere eseguita esclusivamente da un elettricista qualificato!



Smaltimento dei rifiuti

Numero RAEE secondo § 6 par. 3 ElektroG: 40951076

Istruzioni di sicurezza

! Prima della messa in funzione, accertarsi che siano state rispettate tutte le indicazioni di sicurezza contenute nella documentazione del prodotto.

! L'uso di questi prodotti è vietato se ha un impatto diretto sulla sicurezza personale.