

AV000147

Akcesoria • Enkoder obrotowy - montaż

Akcesoria, wspornik montażowy, 95x85x80mm, wspornik, aluminium, sprężynowy

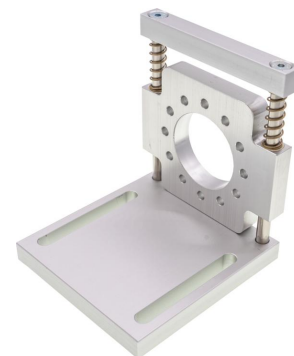

Akcesoria, wspornik montażowy, 95x85x80mm, wspornik, aluminium, sprężynowy

Właściwości mechaniczne

Szerokość	80 mm
Średnica śruby mocującej	6,5
Wysokość	95 mm
Długość	85 mm
Typ montażu	Mocowanie śrubowe
Materiał	Aluminium
Temperatura otoczenia	-40 - 120 °C

Inne właściwości

Odpowiedni dla	Enkoder obrotowy
----------------	------------------

Klasyfikacja

ETIM 8

Więcej informacji

Grupa produktów IPF	900 Akcesoria
Wymiary opakowania	220 x 140 x 86 mm
Masa brutto	302 g
Numer taryfy celnej	76169990
Numer WEEE	40951076
Zgodność z REACH	Tak
Zgodność z dyrektywą RoHS	Tak

Rysunek wymiarowy

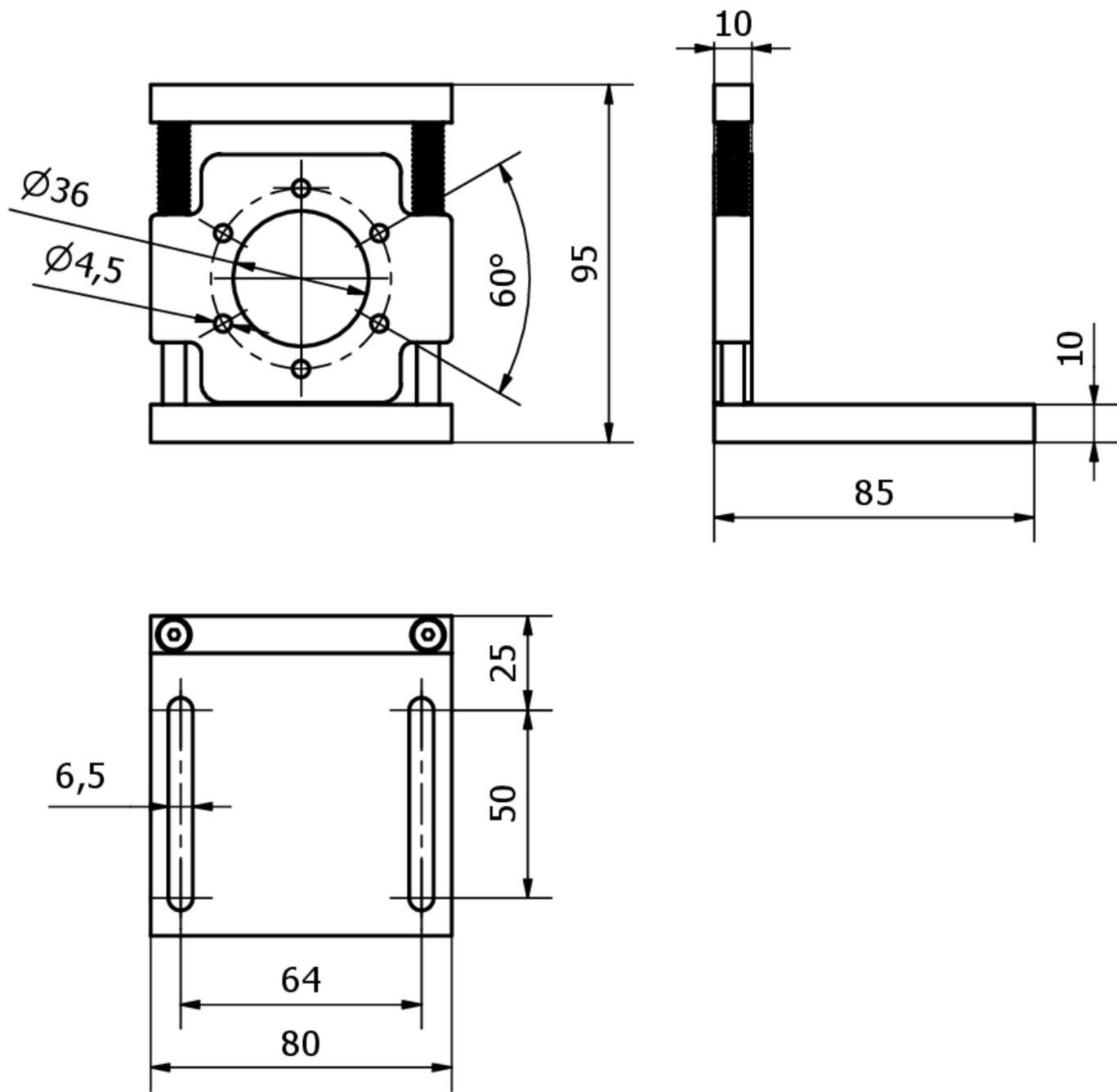

Instalacja

Instalacja może być przeprowadzona wyłącznie przez wykwalifikowanego elektryka!



Usuwanie odpadów

Numer WEEE zgodnie z § 6 ust. 3 ElektroG: 40951076

Instrukcje bezpieczeństwa

- / Przed uruchomieniem należy upewnić się, że przestrzegane są wszystkie instrukcje bezpieczeństwa zawarte w dokumentacji produktu.
- / Korzystanie z tych produktów jest zabronione, jeśli mają one bezpośredni wpływ na bezpieczeństwo osobiste.