

## AV000150

### Příslušenství • Optické senzory - montáž

Příslušenství Různé, montážní držák, 90 x 64 x 50 mm, nerezová ocel



Montážní držák pro VO330570

#### Mechanické vlastnosti

Šířka	64 mm
Průměr šroubového upevnění	5,5
Výška	50 mm
Délka	90 mm
Tloušťka materiálu	2 mm
Druh montáže	Šroubové upevnění
Materiál	Ušlechtilá ocel
Příslušenství pro	VO330570

#### Klasifikace

ETIM 8
--------

#### Další

Skupina produktů IPF	900 Příslušenství
Rozměry balení	170 x 120 x 60 mm
Hrubá váha	104 g
Číslo zboží	73269098
WEEE číslo	40951076
V souladu s REACH	Ano
V souladu s RoHS	Ano

**Rozměrový výkres**

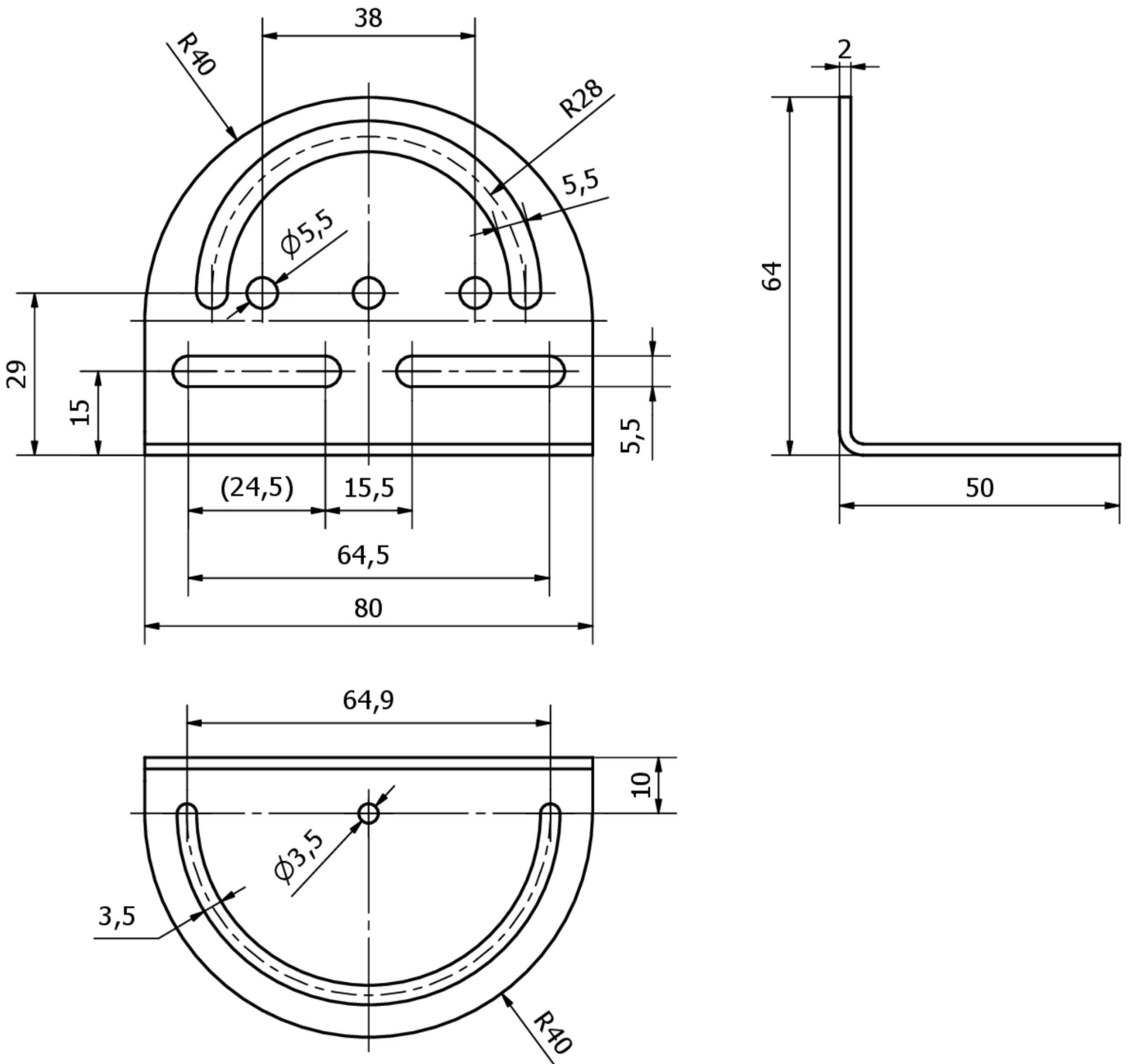

**Montáž**

Montáž / instalaci smí provádět pouze kvalifikovaný elektrikář!



**Likvidace**

Číslo WEEE podle § 6 odst. 3 ElektroG:  
40951076

**Bezpečnostní pokyny**

**/** Před uvedením do provozu prosím zkontrolujte, zda byly dodrženy veškeré bezpečnostní pokyny, které jsou případně uvedené v dokumentaci výrobku.

**/** Nikdy nepoužívejte tato zařízení v aplikacích, kde bezpečnost osob závisí na jejich funkci.