

## AV000150

### Accessori • Sensori ottici - Montaggio

Vari accessori, staffa di montaggio, 90 x 64 x 50 mm, acciaio inox



Staffa di montaggio per VO330570

#### Proprietà meccaniche

Larghezza	64 mm
Diametro della vite di fissaggio	5,5
Altezza	50 mm
Lunghezza	90 mm
Spessore del materiale	2 mm
Tipo di montaggio	Fissaggio a vite
Materiale	Acciaio inox
Accessori per	VO330570

#### Classificazione

ETIM 8
--------

#### Ulteriori informazioni

Gruppo di prodotti IPF	900 Accessori
Dimensioni dell'imballaggio	170 x 120 x 60 mm
Peso lordo	104 g
Numero di tariffa doganale	73269098
Numero WEEE	40951076
Conforme a REACH	Sì
Conforme alla direttiva RoHS	Sì

Disegno quotato

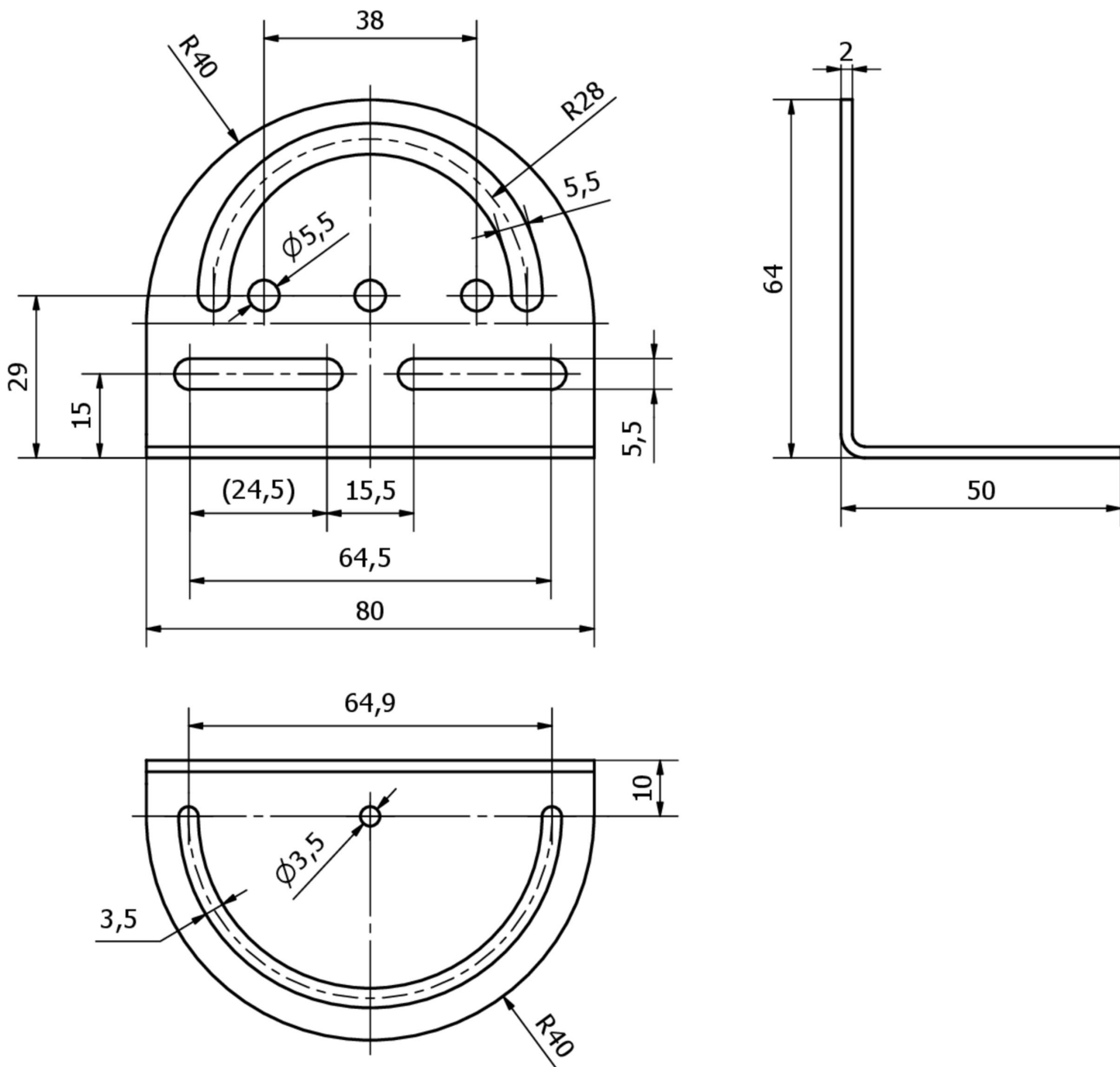

**Installazione**

L'installazione deve essere eseguita esclusivamente da un elettricista qualificato!



**Smaltimento dei rifiuti**

Numero RAEE secondo § 6 par. 3 ElektroG: 40951076

**Istruzioni di sicurezza**

! Prima della messa in funzione, accertarsi che siano state rispettate tutte le indicazioni di sicurezza contenute nella documentazione del prodotto.

! L'uso di questi prodotti è vietato se ha un impatto diretto sulla sicurezza personale.