

AV000150

Acessórios • Sensores ópticos - Montagem

Vários acessórios, suporte de montagem, 90 x 64 x 50 mm, aço inoxidável



Suporte de montagem para VO330570

Características mecânicas

Largo	64 mm
Diâmetro do parafuso de fixação	5,5
Altura	50 mm
Comprimento	90 mm
Espessura do material	2 mm
Tipo de montagem	Fixação por parafuso
Material	Aço inoxidável
Acessórios para	VO330570

Classificação

ETIM 8

Mais

Grupo de produtos IPF	900 acessórios
dimensões da embalagem	170 x 120 x 60 mm
Peso bruto	104 g
Número da pauta aduaneira	73269098
Número WEEE	40951076
Em conformidade com o REACH	Sim
Conformidade com RoHS	Sim

Desenho dimensional

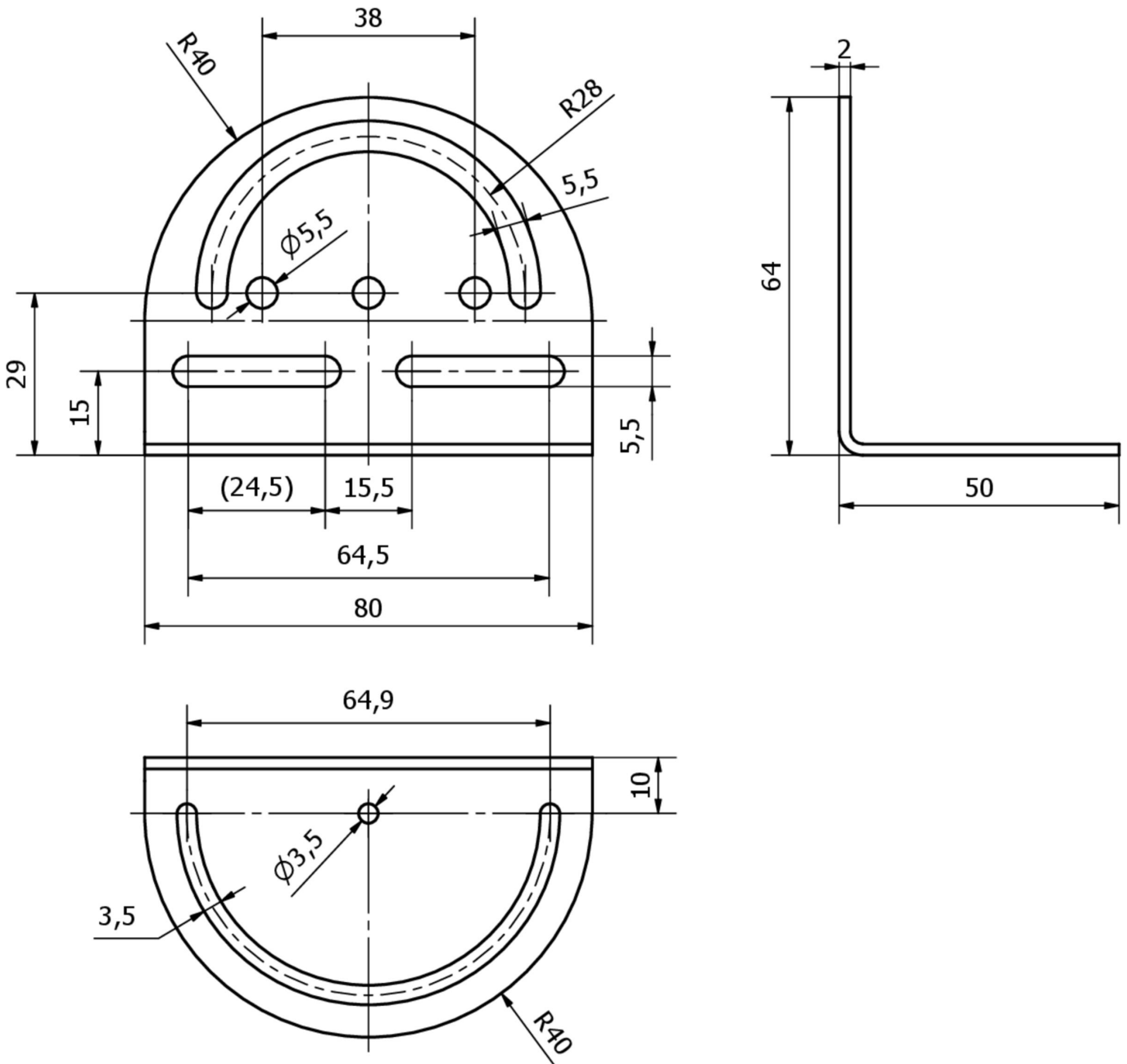

Instalação

A montagem / instalação só pode ser efectuada por um electricista qualificado!



Eliminação

Número WEEE de acordo com § 6 para. 3
ElektroG: 40951076

Avisos de segurança

! Antes da primeira utilização, certifique-se de que segue todas as instruções de segurança que possam ser fornecidas nas informações sobre o produto.

! Nunca utilize estes dispositivos em aplicações em que a segurança de uma pessoa dependa da sua funcionalidade.