

AY000101

Zubehör • Montage

Zubehör Sensor, Befestigungswinkel, 58x28x58mm, Verzahnte Unterlegscheibe für Sensor, Winkel, rostfreier Stahl

Inklusive Zahnscheibe



Mechanische Eigenschaften

Breite	58 mm
Durchmesser der Schraubbefestigung	6
Höhe	58 mm
Länge	28 mm
Montageart	Schraubbefestigung
Werkstoff	Edelstahl

Sonstige Eigenschaften

Ausführung	Gewinkelt
------------	-----------

Klassifizierung

ETIM 8	EC002625 Montagezubehör (Schaltschrank)
--------	---

Weiteres

IPF Produktgruppe	900 Zubehör
Verpackungsmaße	175 x 100 x 30 mm
Bruttogewicht	70 g
Zolltarifnummer	73269098
WEEE-Nummer	40951076
OzDS-konform	Ja
POP-konform	Ja
REACH-konform	Ja
RoHS konform	Ja

Massbild

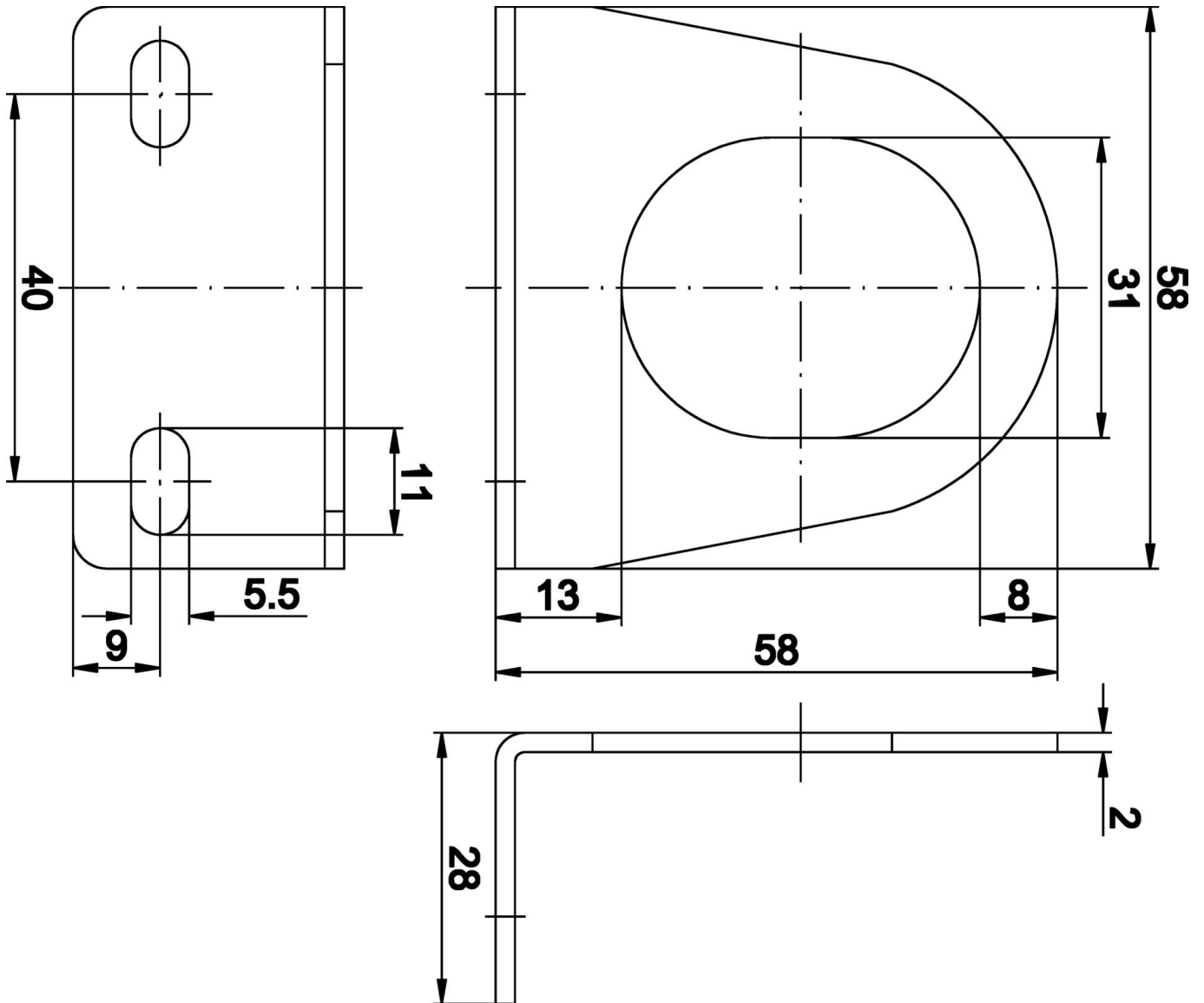

Auszug Zubehörprogramm

AY000129



Zubehör, Magnet, Ø66mm,
Neodym-Eisen-Bor, Innengewinde
M6, Gummi

AY000144



Zubehör Sensor, Adapterplatte,
3x30x85mm, VA

Weiteres Zubehör finden Sie auf unserer Homepage



Einbau

Einbau / Installation darf nur durch eine
Elektrofachkraft erfolgen!



Entsorgung

WEEE-Nummer gemäß § 6 Abs. 3 ElektroG:
40951076

Sicherheitshinweise

- / Bitte vergewissern Sie sich vor Inbetriebnahme, dass alle ggf. in der Produktdokumentation aufgeführten Sicherheitshinweise beachtet wurden.
- / Bei direkter Auswirkung auf die Personensicherheit ist die Anwendung dieser Produkte untersagt.