

EM510101

LED světla • Světla pro stroje a dílenské stoly

LED světlo pro stroje, 60x600x51mm, bílé světlo, 24W, 2800lx, 6000K, 24V DC, -30-50°C, koncovka kabelu PVC, IP67, hliník+tvrdé sklo

Včetně Upevňovací úhelníky

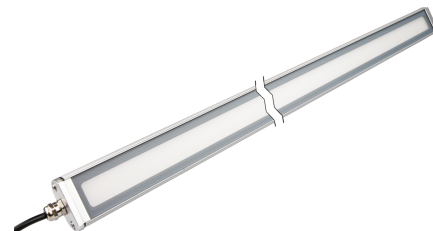

Držák svítidla je součástí dodávky

Tato světla LED jsou robustní a kompaktní světla pro povrchovou montáž s vysokým výkonem a hliníkovým krytem, který účinně odvádí teplo. Světla lze používat při teplotě okolí až 50 °C. Barevná teplota je 6 000 K. Použití SMD LED diod vytváří rovnoměrné světlo bez blikání. součástí dodávky jsou držáky, kterými lze nastavit držáky tak, aby vyhovovaly osvětlení.

Elektrické vlastnosti

Provedení elektrické přípojky	Kabely
Jmenovitý provozní proud	1000 mA
Výkon	24 W
Světelný proud	2400 lm
Třída ochrany	III
Provozní napětí (DC)	24 V
ardSOCA_ElektrischerAnschluss	Ocasní kabel 2-žilový 1m
ardSOCA_Betriebsspannung	24VDC
ardTEEL_Schutzfunktionen	Verpolungsschutz

Mechanické vlastnosti

Počet vodičů	2
Design	Kvádr
Šířka	51 mm
Výška	60 mm
Délka kabelu	1 m
Délka	600 mm
Druh krytí (IP)	IP67
Rozptylové vlastnosti čelního skla	difuzní
Materiál krytu	Hliník
Opláštění kabelu	Plast (PVC)
Materiál čelního skla	Tvrdé sklo
Okolní teplota	-30 - 50 °C
ardSOCA_Abmessungen	600x51x60mm

Optické vlastnosti

Osvětlení při 500mm, vzdálenosti	2800 lx
Osvětlení ve středu (vzdálenost 1 m)	700 lx
Barevná teplota	6000 K
Druh světla	Bílé světlo
Rizikové skupiny	0

Ostatní vlastnosti

Drsné podmínky prostředí	Ano
--------------------------	-----

Klasifikace

ETIM 8	EC000348 Osvětlení strojů a pracovních stolů
--------	--

Další

Skupina produktů IPF	190 Osvětlení strojů
Rozměry balení	640 x 70 x 65 mm
Hrubá váha	989 g
Číslo zboží	94054239
WEEE číslo	40951076
V souladu s REACH	Ano
V souladu s RoHS	Ano

Přípojka

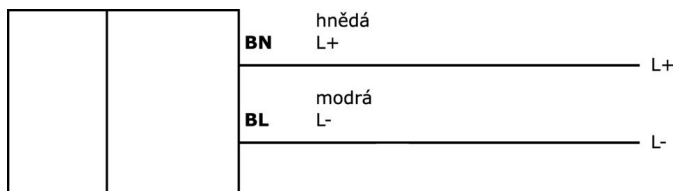

Rozměrový výkres

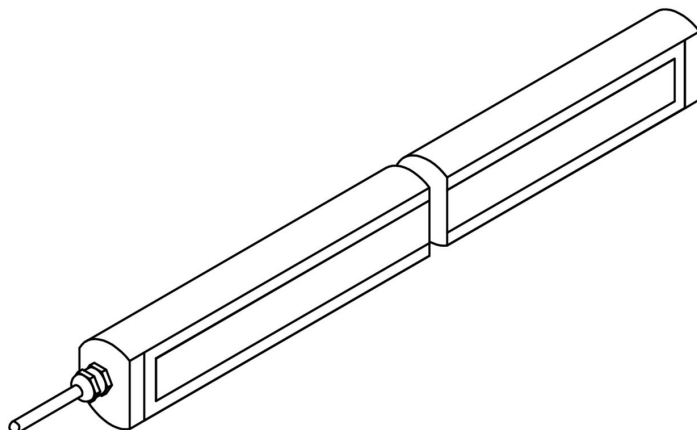
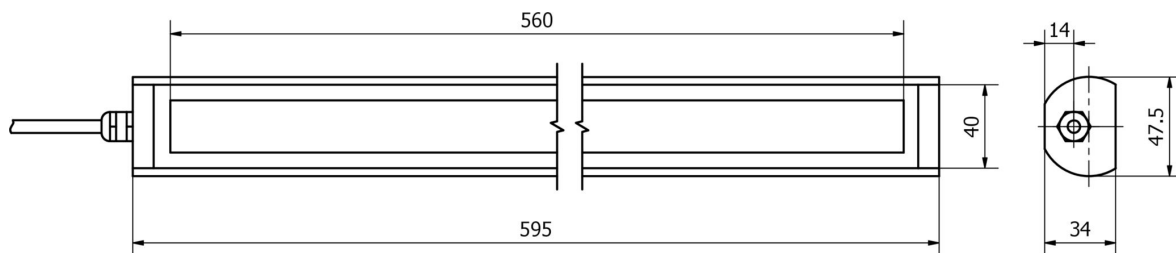

Výňatek z programu příslušenství

NG400501



Stejnoseměrný napájecí zdroj, 1-fázový, 125x114x40mm, 24-28V, 5A, 90-264V AC 50Hz, 90-264V AC 60Hz, 127-370V DC, šroubové připojení, IP20, hliníkový, stabilizovaný, pulzní výstupní napětí

Další příslušenství najdete na našich domovských stránkách



Montáž

Montáž / instalaci smí provádět pouze kvalifikovaný elektrikář!



Likvidace

Číslo WEEE podle § 6 odst. 3 ElektroG: 40951076

Bezpečnostní pokyny

/ Před uvedením do provozu prosím zkontrolujte, zda byly dodrženy veškeré bezpečnostní pokyny, které jsou případně uvedené v dokumentaci výrobku.

/ Nikdy nepoužívejte tato zařízení v aplikacích, kde bezpečnost osob závisí na jejich funkčnosti.

/ Systémy LED osvětlení mohou generovat intenzivní UV záření, které může při nesprávném použití poškodit oči. Výrobce nemůže nést odpovědnost za škody vzniklé v důsledku nesprávného použití či připojení.